



BEDIENUNGS- UND PFLEGEANLEITUNG
PISTOLE SFP9 | SFP40

Heckler & Koch ist weltweit führender Hersteller von Handfeuerwaffen mit festen Wurzeln am Standort Deutschland. Seit mehr als 70 Jahren ist das Unternehmen ein zuverlässiger Partner für Sicherheitskräfte, Polizei und Sondereinsatzkräfte der NATO und NATO-assoziierter Staaten.

Heckler & Koch steht für höchste Qualität und innovative Produkte. Darüber hinaus ist Heckler & Koch der einzige Handfeuerwaffen-Anbieter mit einem umfassenden Produktportfolio. Das Sortiment umfasst Pistolen, Maschinenpistolen, Sturmgewehre, Präzisionsgewehre, Maschinengewehre, Trainingssysteme sowie 40 mm-Systeme.

QUALITY.
INNOVATION.
SERVICE.
SAFETY.

Wir freuen uns, dass Sie sich für ein Produkt von Heckler und Koch entschieden haben.

Je besser Sie mit der Waffe vertraut sind, desto sicherer sind Sie im Umgang mit der Waffe. Deshalb unsere Bitte:

Lesen Sie diese Bedienungsanleitung sowie die darin enthaltenen Sicherheitshinweise durch, bevor Sie die Waffe bedienen. Bewahren Sie die Bedienungsanleitung während der Lebensdauer der Waffe auf und geben Sie die Bedienungsanleitung und beigefügte Ergänzungen an jeden nachfolgenden Bediener oder Besitzer weiter.

Die Waffe ist nach neuesten technischen Erkenntnissen und anerkannten sicherheitstechnischen Regeln konstruiert, gefertigt und geprüft. Dennoch können bei der Benutzung der Waffe Gefahren für Leib und Leben des Benutzers und Dritter oder Beeinträchtigungen der Waffe und anderer Sachwerte entstehen.

Bitte informieren Sie sich über die aktuellste Fassung der Sicherheitshinweise unter www.heckler-koch.com.

GEFAHR

Lebensgefahr durch Schussverletzung!

Beim Umgang mit der geladenen Waffe ist eine unbeabsichtigte Schussauslösung durch äußere Einflüsse möglich.

- › Benutzen Sie die Waffe erst, wenn Sie diese Anleitung vollständig gelesen und verstanden haben.
- › Befolgen Sie die Sicherheitshinweise beim Umgang mit der Waffe.
- › Führen Sie eine Sicherheitsprüfung durch, bevor Sie an der Waffe arbeiten.

Inhaltsverzeichnis

Teil I	Beschreibung	
1	Verwendung dieser Anleitung	3
1.1	Zweck dieser Anleitung.....	3
1.2	Zielgruppe dieser Anleitung.....	3
1.3	Sicherheitshinweise, Hinweise und Informationen.....	3
2	Sicherheitshinweise	7
2.1	Grundlegende Sicherheitshinweise	7
2.2	Die Bedienungsanleitung als Bestandteil des Sicherheitskonzepts	8
2.3	Sicherheitshinweise zum Umgang mit der Waffe.....	8
2.4	Sicherheitshinweise zum Schießen	10
2.5	Sicherheitshinweise zur Verwendung von Zubehör und Munition....	10
2.6	Sicherheitshinweise zur Fallsicherheit	11
2.7	Ausschluss von Haftung und Gewährleistung	12
3	Beschreibung der Waffe	13
3.1	Verwendungszweck.....	14
3.2	Funktionselemente.....	14
3.3	Baugruppen	16
3.4	Sicherheitseinrichtungen.....	17
4	Varianten	20
4.1	Beschreibung der Merkmale	20
4.2	Unterschiede der Abzugsvarianten TR und SF	23
4.3	SFP9-TR – „Technische Richtlinie“	25
4.4	SFP9-SF SFP40-SF – „Special Forces“	25
4.5	SFP9 S SFP40 S – „Sicherheit“	26
4.6	SFP9 SD SFP40 SD – „Schalldämpfer“	26
4.7	SFP9 SK – „SubKompakt“	27
4.8	SFP9 L – „Long Slide“	27

4.9	SFP9 OR SFP40 OR – „Optic Ready“	28
4.10	SFP9 M SFP40 M – „Maritim“	30
4.11	Technische Daten	31
5	Reinigungsgerät und Hilfsmittel	32
5.1	Reinigungsgerät	32
5.2	Reinigungsgerät	33
5.3	Hilfsmittel.....	34
Teil II	Handhabung	
6	Prüfungen	39
6.1	Sicherheitsprüfung durchführen	39
6.2	Funktionsprüfung durchführen	40
6.3	Formfeder für Abzugsstange prüfen	41
6.4	Funktion der Abzugssicherung prüfen.....	42
7	Vorbereitungen	43
7.1	Verschluss arretieren und nach vorne schnellen lassen	43
7.2	Griffstück an die Hand anpassen	44
7.3	Sicherungsschnur befestigen	46
7.4	Magazinrichter verwenden	47
7.5	Sicherheitsfahne verwenden	48
7.6	Push-Button - Magazinhalter anpassen	49
7.7	Rotpunktvisier verwenden bei OR-Varianten	52
7.8	Visierung justieren	56
7.9	Waffe mit Schalldämpfer benutzen	58
7.10	Magazin füllen.....	59
7.11	Waffe zum Schießen vorbereiten	61
7.12	Zusätzliche Maßnahmen bei besonderen klimatischen Bedingungen	62

8	Bedienung	64
8.1	Waffe teilladen	64
8.2	Waffe fertigladen	64
8.3	Prüfen ob sich eine Patrone im Patronenlager befindet – "Chamber Check" ..	65
8.4	Schießhaltung und Zielen.....	66
8.5	Schießen	68
8.6	Magazin entnehmen	69
8.7	Waffe nachladen	69
8.8	Waffe entladen	70
8.9	Magazin leeren.....	70
9	Reinigung	71
9.1	Allgemeine Hinweise zur Reinigung	71
9.2	Wartungsplan	72
9.3	Waffe demontieren	75
9.4	Demontagehebel entnehmen und einsetzen (bei SK-Varianten)	78
9.5	Waffe reinigen	79
9.6	Waffe montieren.....	84
10	Störungen: Ursachen und Beseitigung	88
11	Konservierung, Verpackung und Lagerung	91
11.1	Waffe konservieren.....	91
11.2	Waffe verpacken.....	91
11.3	Waffe lagern	92
12	Transport und Versand	93
12.1	Waffe zum Transport vorbereiten	93
12.2	Waffe transportieren und versenden	93
13	Zerstörung und Entsorgung	94
13.1	Waffe zerstören	94
13.2	Waffe entsorgen	94
	Stichwortverzeichnis	95

TEIL I BESCHREIBUNG

1 Verwendung dieser Anleitung

Diese Bedienungsanleitung beschreibt alle Produktvarianten und alle Serien- oder Sonderausstattungen, die in der Produktfamilie angeboten werden. In dieser Bedienungsanleitung sind daher auch Ausstattungen und Funktionen beschrieben und abgebildet, die an Ihrer Waffe, z. B. aufgrund der gewählten Sonderausstattung, nicht vorhanden sind.

Am schnellsten können bestimmte Themen über das Inhaltsverzeichnis oder das Stichwortverzeichnis am Ende dieser Bedienungsanleitung gefunden werden. Für einen Überblick über die Waffe empfiehlt sich der erste Teil ("Beschreibung") dieser Bedienungsanleitung.

1.1 Zweck dieser Anleitung

Diese Anleitung beschreibt im ersten Teil ("Beschreibung") Aufbau und Funktion, im zweiten Teil ("Handhabung") die Handhabung der Waffe.

1.2 Zielgruppe dieser Anleitung

Diese Anleitung richtet sich an Personen, die zur Benutzung dieser Waffe autorisiert sind. Diese Anleitung setzt geringe technische und waffenspezifische Kenntnisse voraus.

1.3 Sicherheitshinweise, Hinweise und Informationen

Wichtige Informationen und technische Hinweise sind besonders herausgestellt, um bei der Handhabung größtmögliche Sicherheit zu gewährleisten.

1.3.1 Sicherheitshinweise und Gefahrenstufen

Sicherheitshinweise sind folgendermaßen dargestellt (Beispiel):

⚠️ GEFAHR

Lebensgefahr durch Schussverletzung!







Beim Umgang mit der geladenen Waffe ist eine unbeabsichtigte Schussauslösung durch äußere Einflüsse möglich.

- › Benutzen Sie die Waffe erst, wenn Sie diese Anleitung vollständig gelesen und verstanden haben.
- › Befolgen Sie die Sicherheitshinweise beim Umgang mit der Waffe.
- › Führen Sie eine Sicherheitsprüfung durch, bevor Sie an der Waffe arbeiten.

Die folgenden Farben und Signalworte kennzeichnen die verschiedenen Gefahrenstufen in den Sicherheitshinweisen:

Farbe / Signalwort	Bedeutung
⚠️ GEFAHR	Unmittelbar drohende Gefahr! Bei Nichtbefolgung treten Tod oder schwerste Verletzungen ein.
⚠️ WARNUNG	Möglicherweise drohende Gefahr! Bei Nichtbefolgung drohen Tod oder schwere Verletzungen.
⚠️ VORSICHT	Gefährliche Situation! Bei Nichtbefolgung drohen leichte Verletzungen.
ACHTUNG	Bei Nichtbefolgung drohen Sachschäden.

1.3.2 Verwendete Symbole

Symbol	Bedeutung
	Hier müssen Sie auf etwas achten.
	Ergänzende Informationen zu Waffe und Zubehör.
	Tipp / nützlicher Hinweis
1. / 1.	Handlungsaufforderung in einer Handlungsabfolge: Hier müssen Sie etwas tun!
>	Einzelne Handlungsaufforderung oder Handlungsaufforderung in einem Sicherheitshinweis: Hier müssen Sie etwas tun!
▶	Querverweis zwischen einzelnen Kapiteln: Schlagen Sie die entsprechende Seite auf und befolgen Sie das dort beschriebene Kapitel! Am schnellsten können diese Kapitel über das Stichwortverzeichnis am Ende dieser Anleitung gefunden werden.
•	Aufzählungspunkt
	Handlungsaufforderung richtig ausgeführt. Die Prüfung ist erfolgreich.
	Handlungsaufforderung falsch ausgeführt. Die Prüfung ist nicht erfolgreich: Folgen Sie der angegebenen Handlungsaufforderung!
	Hier rastet etwas ein.

1.3.3 Darstellungskonventionen für Abbildungen



Abbildungen können - je nach Variante - in Details von der Ihnen vorliegenden Waffe bzw. dem Zubehör abweichen.

Die Angaben “rechts”, “links”, “vorne” und “hinten” beziehen sich auf die Position der Waffe bzw. des Zubehörs in Schussrichtung gesehen.

Abbildungen und deren Bestandteile sind wie folgt gekennzeichnet:

- Handlungsrelevante Bauteile sind blau hervorgehoben. Wenn nötig bezeichnet eine Legende die mit Zahlen gekennzeichneten Bauteile.
- Bewegungen sind durch orangefarbene Pfeile gekennzeichnet.
- Handlungsaufforderungen sind durch Großbuchstaben in Kreisen gekennzeichnet.



Abb. 1: Beispiel einer Abbildung

- 1 Gehörschutz
- 2 Schutzbrille

1.3.4 Darstellungskonventionen für Querverweise

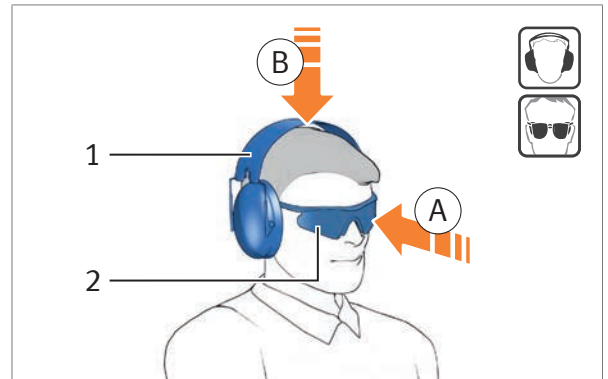

Querverweise stellen Bezüge zwischen Text und Abbildung oder einzelnen Kapiteln her.

- Querverweise zwischen Text und Abbildung sind *kursiv* und befinden sich in (Klammern), z.B. (Abb. 1).
- Querverweise zwischen einzelnen Kapiteln sind mit dem Symbol ► gekennzeichnet (Abb. 2).



Abb. 2: Beispiel für einen Querverweis zwischen Kapiteln

2 Sicherheitshinweise

2.1 Grundlegende Sicherheitshinweise

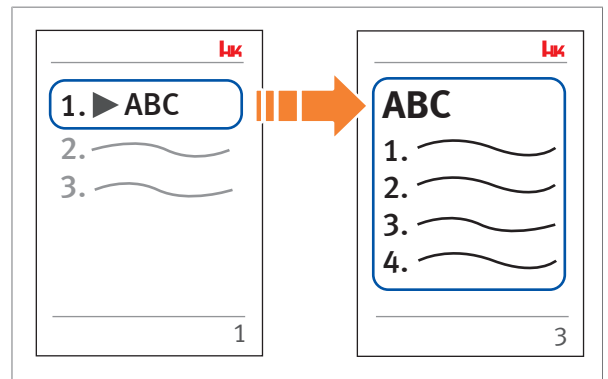

Die Waffe ist nach neuesten technischen Erkenntnissen und anerkannten sicherheitstechnischen Regeln konstruiert, gefertigt und geprüft. Dennoch können bei der Benutzung der Waffe Gefahren für Leib und Leben des Benutzers und Dritter oder Beeinträchtigungen der Waffe und anderer Sachwerte entstehen.

Bitte informieren Sie sich über die aktuellste Fassung der Sicherheitshinweise unter www.heckler-koch.com.

- › Befolgen Sie alle Hinweise dieser Bedienungsanleitung. Nichtbefolgung kann Gefahr für Leib und Leben verursachen.
- › Unterlassen Sie den Umgang mit der Waffe bei Müdigkeit, körperlichem Unwohlsein oder wenn Sie zuvor Alkohol, Drogen oder Medikamente eingenommen haben.
- › Befolgen Sie die Angaben und Bedienungsanleitungen des jeweiligen Herstellers bei Verwendung von Zubehör und Munition.
- › Befolgen Sie die Sicherheitsdatenblätter und Angaben des jeweiligen Herstellers bei Verwendung von Gefahrstoffen, wie z.B. Öle, Schmiermittel und Reinigungsmittel.
- › Befolgen Sie alle gültigen Bestimmungen zum Umgang mit Waffen, Zubehör und Munition.
- › Befolgen Sie alle gültigen Bestimmungen zum Umgang mit Gefahrstoffen, wie z.B. Öle, Schmiermittel und Reinigungsmittel.

2.2 Die Bedienungsanleitung als Bestandteil des Sicherheitskonzepts



Die Bedienungsanleitung ist Bestandteil der Waffe.

- › Benutzen Sie die Waffe erst, wenn Sie die Bedienungsanleitung vollständig gelesen und verstanden haben.
- › Halten Sie die in der Bedienungsanleitung vorgegebene Abfolge der Handlungsschritte ein.
- › Bewahren Sie die Bedienungsanleitung während der Lebensdauer der Waffe auf.
- › Informieren Sie sich über die aktuellste Fassung der Bedienungsanleitung, Sicherheitshinweise und Ergänzungen unter www.heckler-koch.com.
- › Fügen Sie gegebenenfalls jede erhaltene Ergänzung der Bedienungsanleitung bei.
- › Geben Sie die Bedienungsanleitung und die beigelegten Ergänzungen an jeden nachfolgenden Bediener oder Besitzer weiter.

2.3 Sicherheitshinweise zum Umgang mit der Waffe

- › Beim Umgang mit Handfeuerwaffen ist besondere Vorsicht notwendig, da Lage und Richtung der Waffe sehr leicht verändert werden können.
- › Benutzen Sie die Waffe nur bestimmungsgemäß. Benutzen Sie die Waffe nicht als Hieb- oder Schlagwaffe, Brechwerkzeug, etc. Nicht-bestimmungsgemäße Benutzung kann zu unbeabsichtigter Schussauslösung oder zu Schäden an der Waffe führen.
- › Betrachten Sie die Waffe so lange als fertiggeladen und entsichert, bis Sie eine Sicherheitsprüfung durchgeführt haben.
- › Benutzen Sie die Waffe nur in technisch einwandfreiem Zustand.
- › Unterlassen Sie spielerischen Umgang mit der Waffe.

2.3.1 Handhabung

- › Richten Sie die Waffe beim Hantieren oder Üben nicht auf Personen.
- › Stellen Sie sicher, dass die Waffe bei Handhabungen, die nicht mit dem Laden und Schießen zu tun haben, grundsätzlich entladen ist.
- › Berühren Sie beim Laden und Entladen, beim Zielen, beim Entsichern und sonstigen Handhaben nicht den Abzug.
- › Legen Sie den Abzugsfinger grundsätzlich außen am Abzugsbügel an.
- › Wenden Sie beim Handhaben, Demontieren, Reinigen und Montieren der Waffe keine Gewalt an.

2.3.2 Sicherheitseinrichtungen

- › Verlassen Sie sich nicht auf Sicherheitseinrichtungen. Sicherheitseinrichtungen sind kein Ersatz für vorsichtigen und korrekten Umgang mit der Waffe.
- › Rasten Sie bei Waffen mit Sicherungshebel, den Sicherungshebel grundsätzlich in Stellung "Sicher" ein.

2.3.3 Störungen und außergewöhnliche Belastungen



Benutzern ist eine Störungsbeseitigung, die über diese Anleitung hinausgeht, strikt untersagt! Nur autorisierte Fachkräfte dürfen Störungen an der Waffe beseitigen.

- › Betrachten Sie die Waffe bei Störungen als geladen.
- › Beseitigen Sie Störungen, die die Sicherheit beeinträchtigen, umgehend.
- › Außergewöhnliche Belastungen, wie harte Stöße oder Herunterfallen der Waffe können die Sicherheit beeinträchtigen. Lassen Sie die Waffe nach außergewöhnlichen Belastungen vom Hersteller oder durch waffentechnisches Personal überprüfen.

2.3.4 Übergabe der Waffe

- › Überlassen Sie die Waffe nur Personen, die diese Bedienungsanleitung vollständig gelesen und verstanden haben.
- › Überlassen Sie die Waffe nur Personen, die zum Besitz dieser Waffe berechtigt sind. Gültige Bestimmungen befolgen.
- › Bei Übergabe oder Übernahme der Waffe muss die Waffe entladen und der Verschluss in offener Stellung sein.

2.3.5 Lagerung, Transport und Entsorgung

- › Lagern Sie Waffe und Munition getrennt voneinander. Stellen Sie sicher, dass Unbefugte, insbesondere Kinder, keinen Zugang zu Waffe und Munition erhalten.
- › Gültige Bestimmungen zum Transport und Versand von Waffen und Munition befolgen.
- › Gültige Bestimmungen zum Zerstören und Entsorgen von Waffen und Munition befolgen.

2.3.6 Weitere Hinweise

- › Vermeiden Sie bei Waffen mit Hahnschloss das Leerabschlagen des Hahns. Leerabschlagen des Hahns kann zu vorzeitigem Verschleiß führen.
- › Vermeiden Sie bei Waffen mit Schlagbolzenschloss das Leerabschlagen des Schlagbolzens. Leerabschlagen des Schlagbolzens kann zu vorzeitigem Verschleiß führen.
- › Vermeiden Sie unnötiges nach vorne schnellen lassen des Verschlusses. Das nach vorne schnellen lassen des Verschlusses kann zu vorzeitigem Verschleiß führen.

2.4 Sicherheitshinweise zum Schießen

- › Tragen Sie beim Schießen einen Gehörschutz.
- › Tragen Sie beim Schießen eine Schutzbrille.
- › Halten Sie beim Schießen den Mündungsbereich frei.
- › Tragen Sie Schutzhandschuhe, wenn Sie das Rohr oder Teile die sich beim Schießen erhitzen nach dem Schießen anfassen.
- › Verwenden Sie nur fachgerecht laborierte und unbeschädigte Patronen mit dem richtigen Kaliber.
- › Schießen Sie nicht auf Türen, Glasscheiben, Wände, Beton, Steine oder ebene Flächen (auch Wasser). Ein Geschoss kann diese durchschlagen oder in eine unsichere Richtung abgelenkt werden.
- › Betätigen Sie den Abzug nur, wenn die Waffe zum Ziel zeigt und der Raum hinter dem Ziel nicht gefährdet ist.
- › Beim Schießen muss der Abzug vollständig nach hinten gezogen werden. Beim Schießen in schnellen Schussfolgen muss der Abzug nach jedem Schuss vollständig nach vorne entlastet werden.
- › Betätigen Sie den Abzug erst, nachdem Sie den Sicherungshebel in der gewünschten Feuerwahlposition eingerastet haben.
- › Halten Sie Ihre Hände beim Schießen außerhalb des Verschlusswegs.

2.5 Sicherheitshinweise zur Verwendung von Zubehör und Munition

- › Prüfen Sie an der Waffe montiertes Zubehör vor dem Schießen und in regelmäßigen Abständen auf festen Sitz.
- › Verwenden Sie nur fachgerecht laborierte und unbeschädigte Patronen mit dem richtigen Kaliber.
- › Die Verwendung von Mündungsaufsätzen, wie Schalldämpfer oder Manöverpatronengeräten, führt zu einer erhöhten Belastung und Verschmutzung der Waffe. Reinigen Sie die Waffe in kürzeren Intervallen.
- › Füllen Sie das Magazin maximal mit der auf dem Magazin angegebenen Anzahl an Patronen. Eine Veränderung der bestimmungsgemäßen Magazinkapazität verstößt gegen gängiges Recht und ist somit nicht zulässig.
- › Montieren Sie nur Anbauteile mit einem maximalen Gewicht von 160 g (SFP9CC maximal 50 g) an die Picatinny-Schiene. Das Montieren von Anbauteilen mit höherem Gewicht beeinträchtigt die Funktionssicherheit und kann die Waffe beschädigen.
- › Montieren Sie nur Visiere mit einem maximalen Gewicht von 65 g (SFP9CC maximal 40 g) auf die Adapterplatten von "Optic Ready"-Varianten.
- › Verwenden Sie nur Munition, die den Vorgaben der Organisationen für Normung C.I.P. oder SAAMI entspricht.

- › Verwenden Sie keine +P+ Munition. Überhöhter Gasdruck führt zu erhöhtem Verschleiß und kann die Waffe beschädigen.
- › Füllen Sie das Magazin maximal mit der auf dem Magazin angegebenen Anzahl an Patronen. Eine Veränderung der bestimmungsgemäßen Magazinkapazität verstößt gegen gängiges Recht und ist somit nicht zulässig.

2.6 Sicherheitshinweise zur Fallsicherheit



Die Fallsicherheit wird von vielen Faktoren beeinflusst, wie z.B.: Fallhöhe, Fallwinkel, Untergrund, Art und Häufigkeit des Aufschlagens, Handhabung und Umgang mit der Waffe, Lade- und Sicherungszustand der Waffe, Zubehör und Ausstattungskonfiguration der Waffe und der verwendeten Munition. Unabhängig von Hersteller oder Modell einer Waffe ist eine absolute Fallsicherheit nicht möglich und kann nur anhand definierter Versuchsparameter geprüft werden.



Benutzung von Waffen mit Marksman-/Sportabzug: Aus physikalischen Gründen besitzen sogenannte Marksman-/Sportabzüge – bedingt durch die verfeinerte Abzugscharakteristik – eine reduzierte Fall- und Stoßsicherheit. Bei außergewöhnlichen Belastungen, wie z. B. beim Herunterfallen der Waffe und Aufschlagen auf den Boden kann eine unbeabsichtigte Schussauslösung erfolgen.

- › Stellen Sie sicher, dass die Waffe bei Handhabungen, die nicht mit dem Laden und Schießen zu tun haben, grundsätzlich entladen ist.
- › Stellen Sie, bei Waffen mit Sicherungshebel, den Sicherungshebel erst unmittelbar vor dem Schießen auf die gewünschte Feuerwahlposition.
- › Stellen Sie den Sicherungshebel bei jeder Schießunterbrechung auf Stellung “Sicher”.
- › Verwenden Sie einen Trageriemen / Sicherungsschnur um ein Herunterfallen und Aufschlagen der Waffe auf den Boden zu vermeiden.
- › Lassen Sie die Waffe nach außergewöhnlichen Belastungen, wie das Herunterfallen und Aufschlagen auf den Boden, von waffentechnischem Personal überprüfen.

2.7 Ausschluss von Haftung und Gewährleistung

Die Heckler & Koch GmbH übernimmt keine Haftung und Gewährleistung für Vorfälle aufgrund:

- Nichtbefolgung dieser Anleitung,
- fehlerhaften Umgangs mit der Waffe,
- Fahrlässigkeit,
- unsachgemäßer Behandlung,
- Verwendung von +P+ Munition,
- Veränderungen, An- und Umbauten der Waffe ohne ausdrückliche und schriftliche Genehmigung der Heckler & Koch GmbH, oder
- Verwendung von Zubehör und Ersatzteilen von anderen Herstellern ohne ausdrückliche und schriftliche Genehmigung der Heckler & Koch GmbH (Ausnahme: in dieser Anleitung aufgeführtes Zubehör anderer Hersteller).

3 Beschreibung der Waffe

Die moderne SFP (Strike Fire Pistol) Schlagbolzenschlosspistole ist ein vollständig vorgespanntes System mit Single Action Abzug und ist als SFP9 im Kaliber 9 mm x 19 und als SFP40 im Kaliber .40 S&W erhältlich.

Die Pistole verfügt serienmäßig über einzigartige Charakteristika und innovative Details. Patentierte Durchladehilfen im hinteren Verschlussbereich ermöglichen einen sicheren, verletzungsfreien Griff beim Durchladen der Waffe.

Die Demontage der Pistole erfolgt werkzeuglos und bietet höchste Sicherheit zur Vermeidung von Unfällen durch einen erzwungenen Handlungsablauf. Ohne Entnahme des Magazins ist ein Zerlegen der Waffe unmöglich. Entgegen vergleichbarer Pistolenmodelle wird die Waffe beim Zerlegen automatisch entspannt. Zudem muss der Abzug bei dem Demontagevorgang nicht betätigt werden.



Abb. 3: SFP9

Magazin und Ergonomiekonzept wurden von der P30 auf die neue Pistolenserie übertragen. Mittels austauschbarer Griff Rücken und Griffschalen stehen auch diesem Modell verschiedene Kombinationsmöglichkeiten zur individuellen Griffgestaltung zur Verfügung.

Die exzellente Abzugscharakteristik fördert höchste Präzision bei schnellen Schussfolgen. Sie basiert auf einem ausgewogenen Verhältnis aus Handlage, geringem Abzugswiderstand sowie kurzem Abzugs- und Rückstellweg.

Alle SFP Pistolen sind wahlweise mit „TR“ Abzug gemäss der Technischen Richtlinie „Pistolen im Kaliber 9 mm x 19“ oder kurzem SF „Special Forces“ Abzug erhältlich.

Die SFP-Pistolenfamilie bietet vielseitige Ausstattungs- und Individualisierungsmöglichkeiten, welche je nach Einsatzanforderungen oder Vorlieben des Schützen gewählt werden können.

Die SFP Pistolenserie verwendet Magazine des HK Pistolenmodells P30. Dadurch ist sichergestellt dass z. B. bei Einheiten die einen Waffenmix aus SFP9 und P30 einsetzen kein logistischer Zusatzaufwand erzeugt wird.

3.1 Verwendungszweck

Die Pistole SFP9 | SFP40 ist eine Faustfeuerwaffe für den Einsatz gegen Ziele bis zu einer Entfernung von 50 m.

3.2 Funktionselemente



Abb. 4: Ansicht von links

- | | | | |
|---|----------------------------|----|-------------------|
| 1 | Verschluss | 8 | Magazinhalter |
| 2 | Demontagehebel | 9 | Abzug |
| 3 | Verschlussfanghebel, links | 10 | Abzugssicherung |
| 4 | Durchladehilfe, beidseitig | 11 | Picatinny-Schiene |
| 5 | Griffücken | 12 | Zubringer |
| 6 | Griffschale, links | 13 | Magazinlippen |
| 7 | Magazin | | |

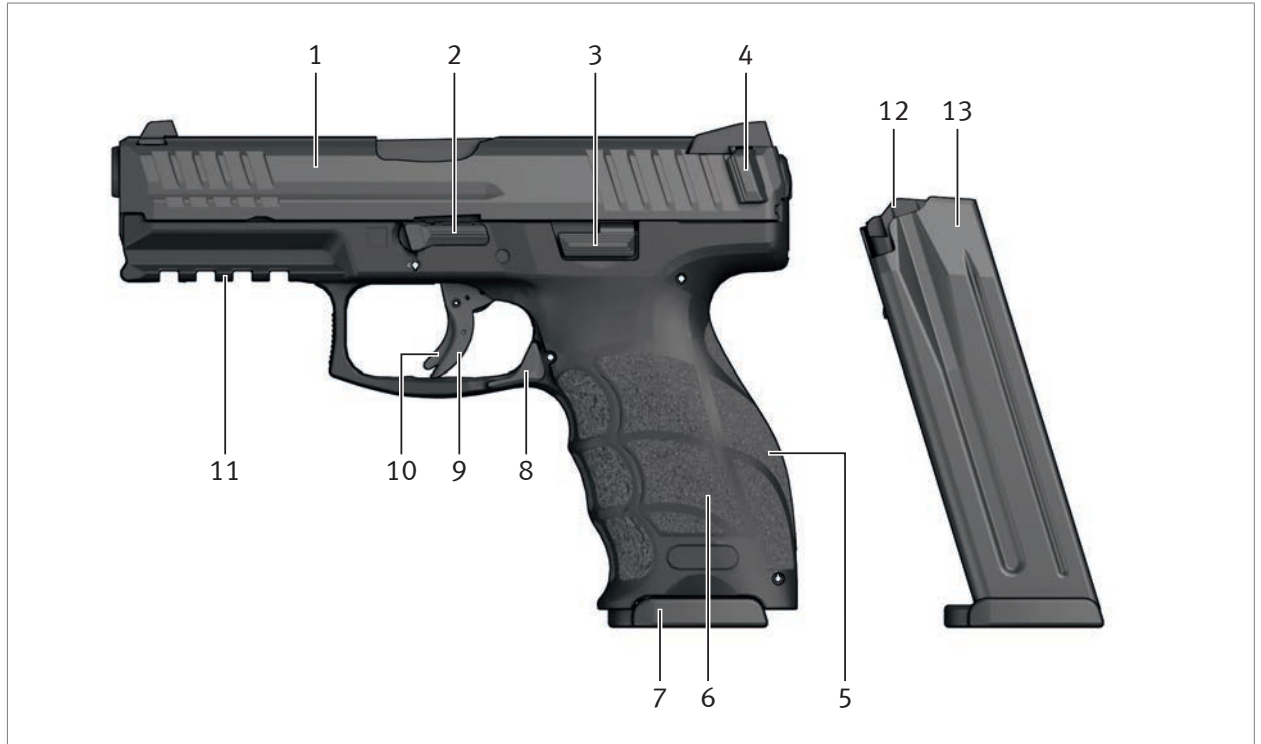

Abb. 5: Ansicht von rechts

- | | | | |
|---|-----------------------------|----|--|
| 1 | Visier | 6 | Korn |
| 2 | Verschlussfanghebel, rechts | 7 | Abzugsbügel |
| 3 | Auszieher | 8 | Griffstück |
| 4 | Waffennummer | 9 | Griffschale, rechts |
| 5 | Rohr | 10 | Befestigungspunkt für Sicherungsschnur |

3.3 Baugruppen



Abb. 6: Baugruppen

- | | | | |
|---|--------------|---|------------|
| 1 | Verschluss | 4 | Griffstück |
| 2 | Rohr | 5 | Magazin |
| 3 | Schließfeder | | |

3.4 Sicherheitseinrichtungen

3.4.1 Abzugssicherung

Die Abzugssicherung verhindert das unbeabsichtigte Auslösen des Abzugs, z.B. beim Herunterfallen der Waffe. Die Abzugssicherung blockiert den Abzug und verhindert so, dass der gespannte Schlagbolzen ausgelöst werden kann. Erst bei vollständiger Betätigung der Abzugssicherung gibt die Abzugssicherung den Abzug frei.



Abb. 7: Abzugssicherung

3.4.2 Schlagbolzensicherung

Die Schlagbolzensicherung verhindert, dass der Schlagbolzen beim unbeabsichtigten Auslösen, z. B. Herunterfallen der Waffe, auf das Anzündhütchen der Patrone treffen kann. Der Schlagbolzen bleibt so lange blockiert, bis der Abzug betätigt wird.

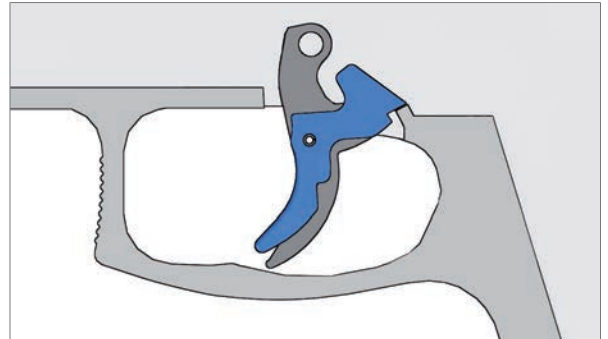

Abb. 8: Schlagbolzensicherung

3.4.3 Demontagesicherung

Der Mechanismus der Demontagesicherung verhindert, dass sich beim Demontieren der Waffe eine Patrone im Patronenlager befindet. Der Demontagehebel wird vom Magazin und Verschluss blockiert. Erst wenn das Magazin entnommen und der Verschluss arretiert ist, kann der Demontagehebel betätigt werden. Durch Entnehmen des Magazins kann keine Patrone in das Patronenlager eingeführt werden. Befindet sich eine Patrone im Patronenlager, wird die Patrone beim nach hinten ziehen des Verschlusses ausgeworfen. Somit kann sich beim Demontieren der Waffe in Baugruppen keine Patrone im Patronenlager befinden. Der Schlagbolzen wird beim Demontieren des Verschlusses nicht gespannt und der Abzug muss nicht betätigt werden.

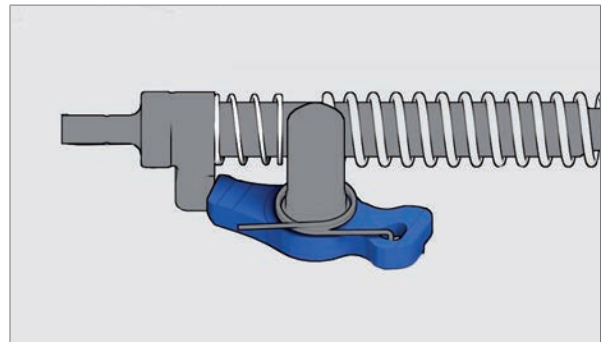

Abb. 9: Demontagesicherung

3.4.4 Schützensicherung

Die Schützensicherung stellt sicher, dass die Waffe erst abgefeuert werden kann wenn sich der Verschluss in verriegelter Stellung befindet. Befindet sich der Verschluss in einer unverriegelten Stellung trennt der Unterbrecher die Verbindung zwischen Abzugsstange und Schlagbolzen. Erst wenn sich der Verschluss in verriegelter Stellung befindet gibt der Unterbrecher die Abzugsstange frei.

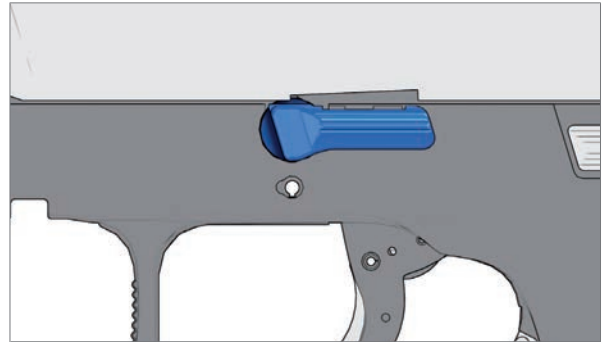

Abb. 10: Schützensicherung

3.4.5 Ladeanzeige

Die rote Markierung auf dem Auszieher zeigt an, ob sich eine Patrone im Patronenlager befindet.

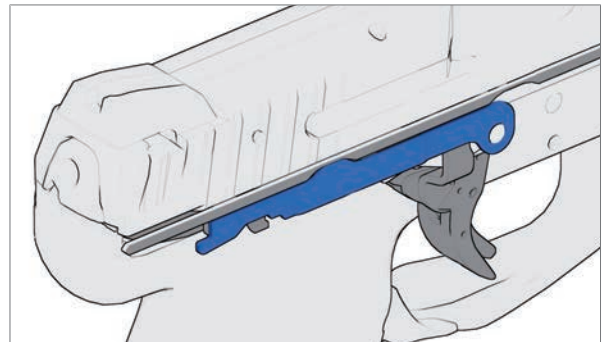

Abb. 11: Ladeanzeige

3.4.6 Spannanzeige für Schlagbolzen

Die rote Markierung an der Rückseite des Schlagbolzens zeigt an, ob der Schlagbolzen gespannt ist.

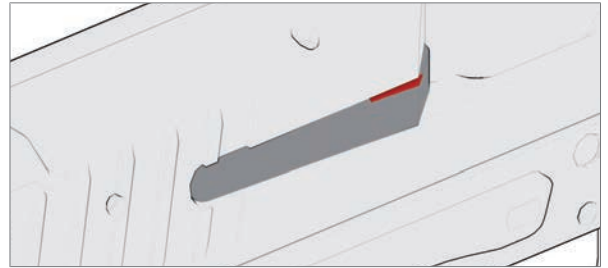

Abb. 12: Spannanzeige für Schlagbolzen

3.4.7 Sicherungshebel

Der Sicherungshebel verhindert die unbeabsichtigte Betätigung des Abzugs. In Stellung "S" (Abb. 13) ist der Abzug blockiert. Erst wenn der Sicherungshebel in Stellung "F" (Abb. 14) eingerastet ist, kann der Abzug betätigt werden.

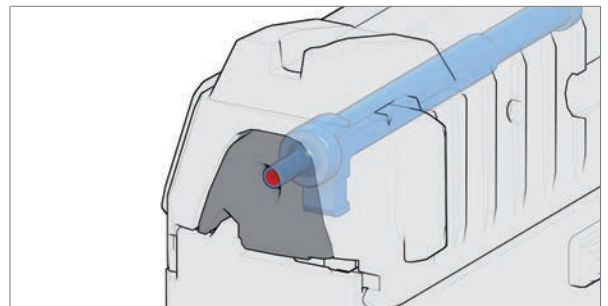

Abb. 13: Stellung "S"





Abb. 14: Stellung "F"

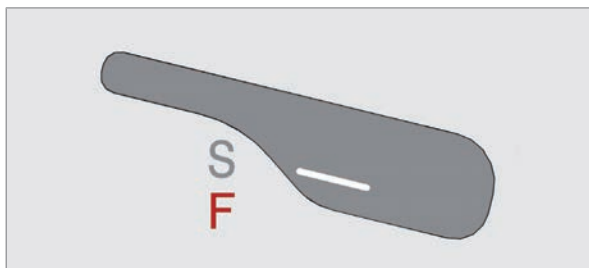



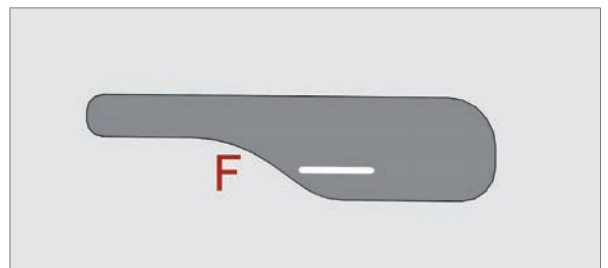



4 Varianten

4.1 Beschreibung der Merkmale

4.1.1 Merkmale der Produktgruppen

Abbildung	Merkmal	Information
 <p>9 mm</p>	Kaliber 9 mm x 19	Die Varianten mit der Bezeichnung SFP9 sind im Kaliber 9 mm x 19 verfügbar. Das Sonderkaliber 9 mm x 21 ist möglich.
 <p>.40 S&W</p>	Kaliber .40 S&W	Die Varianten mit der Bezeichnung SFP40 sind im Kaliber .40 S&W verfügbar.

4.1.2 Merkmale der Varianten

Abbildung	Merkmal	Information
	TR-Abzug	Abzugskraft, Abzugsweg und Rückstellweg der Abzugsvariante TR entsprechen den Vorgaben der „Technischen Richtlinie Pistolen“ der deutschen Polizei.
	SF-Abzug	Die Abzugsvariante SF (Special Forces) hat gegenüber der Abzugsvariante TR eine geringere Abzugskraft und einen kürzeren Abzugs- und Rückstellweg.
	Schalldämpfer	Das Rohr hat eine Schnittstelle für die Montage eines Schalldämpfers. Die Visierung ist an die Benutzung eines Schalldämpfers angepasst.
	Aufnahme für Rotpunktvisier	Der Verschluss verfügt über eine Schnittstelle zur Befestigung eines Rotpunktvisiers. Standardmäßig ist eine Abdeckplatte montiert.
	Subkompakt	Diese Variante hat ein kleineres Griffstück, ein kürzeres Rohr und einen kürzeren Verschluss.
	Long-Slide	Diese Variante hat einen längeren Verschluss und ein längeres Rohr.
	Sicherungshebel	Das Griffstück verfügt über einen beidseitig bedienbaren Sicherungshebel zur manuellen Sicherung der Waffe.
	Spezielle Beschichtung	Die Waffe hat eine spezielle Beschichtung für maritime Einsätze.

4.1.3 Optionale Merkmale



Die in diesem Kapitel aufgeführten Merkmale sind für alle Varianten verfügbar.

Abbildung	Merkmal	Information
	Abzugsvariante	Die Waffe ist mit einem TR-Abzug oder mit einem SF-Abzug verfügbar.
	Farbe	Die Standardfarbe der Waffe ist schwarz. Weitere Farben, wie z.B. RAL8000 - grünbraun sind möglich.
	Transponder	Optional beinhaltet das Griffstück einen Transponder zur Erfassung waffenspezifischer Daten.
	Durchladehilfen	Die Durchladehilfen lassen sich individuell anpassen. Mehrere Größen sind verfügbar.
	Griffschalen / Griff Rücken	Das Griffstück lässt sich individuell anpassen. Die montierten Griffschalen und Griff Rücken haben standardmäßig die Größe L. Weitere Größen sind verfügbar.
	Magazinkapazität	Für die jeweiligen Pistolen Varianten stehen verschiedene Magazine mit unterschiedlichen Magazinkapazitäten zur Verfügung.
	Magazinhalter	Der beidseitig bedienbare Magazinhalter ist als Wippe oder als Push Button verfügbar. Der Push Button kann für die Benutzung von Rechts- oder Linksschützen umgebaut werden.
	Push-Button	Der Push-Button Magazinhalter lässt sich individuell anpassen. Mehrere Größen sind verfügbar.

Abbildung	Merkmal	Information
	Visierung	Die Visierung besteht standardmäßig aus einer Rechteckkimme und einem Balkenkorn mit nachleuchtenden Kontrastpunkten. Weitere Varianten wie z.B. eine verstellbare Rechteckkimme ohne Kontrastpunkte sind möglich.

4.2 Unterschiede der Abzugsvarianten TR und SF

Abzugskraft, Abzugsweg und Rückstellweg der Abzugsvariante TR entsprechen den Vorgaben der „Technischen Richtlinie Pistolen“ der deutschen Polizei.

Abzugsvariante	TR	SF
Abzugskraft	30+5 N (TR-Vorgabe: min. 30 N)	22+5 N
Auslöseweg zum Druckpunkt	ca. 11 mm (TR-Vorgabe: 10 - 15 mm)	ca. 6 mm
Rückstellweg bis zu erneuter Auslösemöglichkeit	ca. 5 mm (TR-Vorgabe: min. 4 mm)	ca. 3 mm



Verwechslungsgefahr von SF und TR-Teilen: Achten Sie darauf, dass Griffstücke oder Verschlüsse der Abzugsvarianten TR und SF beim Montieren nicht vertauscht werden.

Wird z. B. ein SF-Griffstück mit einem TR-Verschluss montiert, ist die Funktion und die Fallsicherheit der Waffe nicht mehr gewährleistet. Teile der Waffe können beschädigt werden. Gegebenenfalls kann die Waffe nicht mehr demontiert werden.



Sie erkennen die Abzugsvariante Ihrer Waffe an der Abzugsstange im Griffstück und der Schlagbolzensicherung im Verschluss.



Abb. 15: Abzugsstange im Griffstück



Abb. 16: Schlagbolzensicherung im Verschluss

4.3 SFP9-TR – „Technische Richtlinie“

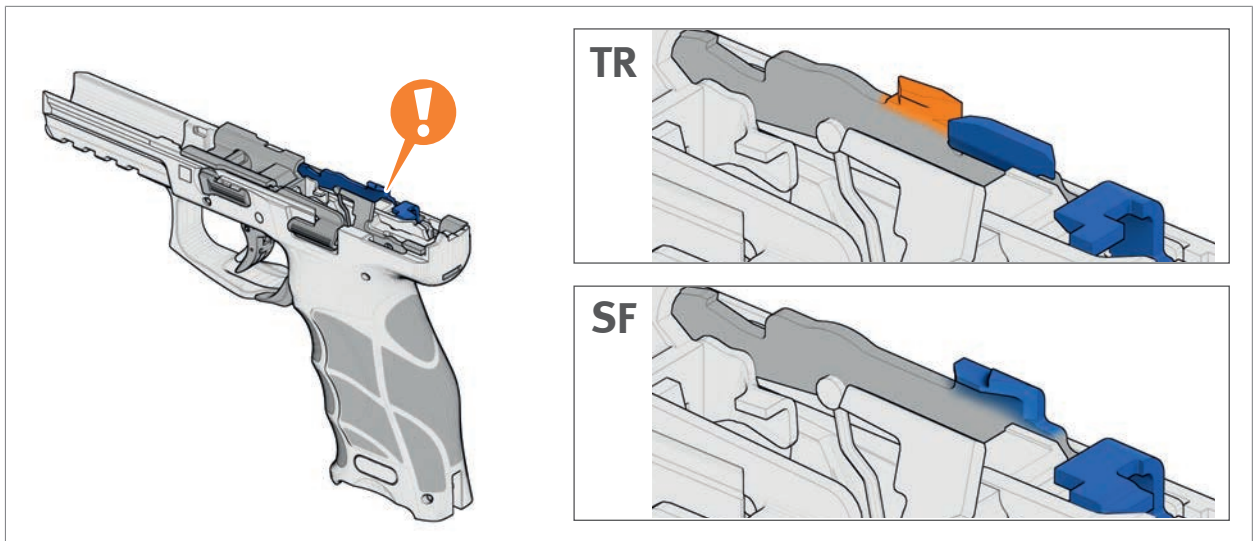
Behördenvariante, zertifiziert gemäß Technischer Richtlinie (TR).

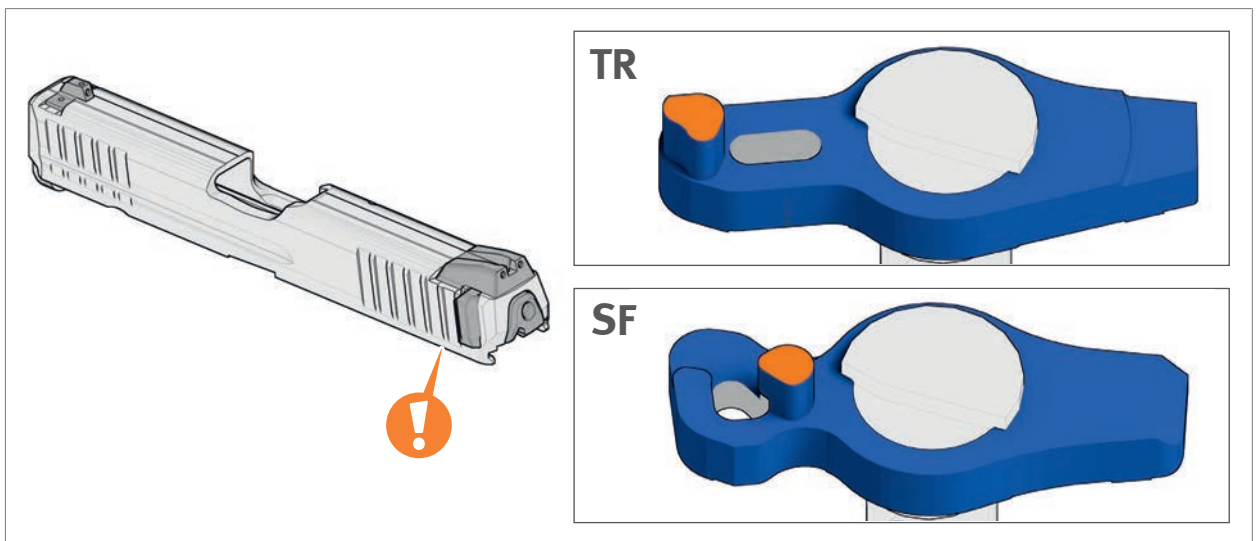

4.4 SFP9-SF | SFP40-SF – „Special Forces“

Variante „Special Forces“ mit geringerer Abzugskraft sowie kürzerem Abzugs- und Rückstellweg gegenüber der TR-Variante.



4.5 SFP9 S | SFP40 S – „Sicherheit“

„Sicherungs“-Variante mit beidseitig bedienbarem Sicherungshebel zur manuellen Sicherung der Waffe.



4.6 SFP9 SD | SFP40 SD – „Schalldämpfer“

„Schalldämpfer“-Variante mit Gewinderohr und Match-Visierung für den Schalldämpfer-einsatz.



4.7 SFP9 SK – „SubKompakt“

„Subkompakt“-Variante mit kleinem Griffstück, kurzem Rohr und kurzem Verschluss. Geeignet für eine verdeckte Trageweise.



4.8 SFP9 L – „Long Slide“

„Long Slide“-Variante mit langem Rohr (127 mm / 5“) und langem Verschluss. Das 5“ Rohr und die lange Visierlinie ermöglichen beste Treffergebnisse.



4.9 SFP9 OR | SFP40 OR – „Optic Ready“

„Optic Ready“-Variante mit Schnittstelle zur Befestigung eines Rotpunktvisiers. Standardmäßig ist eine Abdeckplatte montiert. Verschiedene Adapterplatten zur Montage markt-gängiger Kompaktvisiere sind erhältlich.

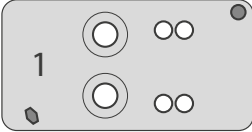
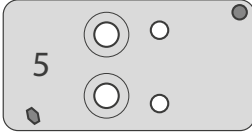
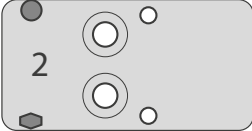
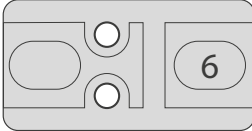
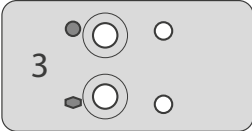
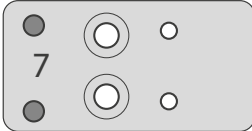
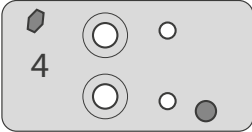

Die aufgeführten Rotpunktvisiere sind beispielhaft. Bei anderen als den aufgeführten Modellen wird keine Gewährleistung übernommen. Das maximal zulässige Gewicht des Rotpunktvisiers, welches montiert werden darf, beträgt 65 g.

Rotpunktvisier		Adapterplatte
Burris FastFire 2 / 3 Docter Sight III Insight MRDS Meopta MeoSight III	1	 
Trijicon RMR	2	 
C-More STS 2	3	
Leupold DeltaPoint Pro	4	 
Burris FastFire 2 / 3 Vortex Venom Vortex Viper	5	
Aimpoint Acro	6	
Holosun 507 K Holosun EPS Carry Shield RMS / Shield RMSc	7	

4.10 SFP9 M | SFP40 M – „Maritim“

„Maritim“-Variante mit Spezialbeschichtung für maritime Einsätze.

- Salzwasserresistente Spezialbeschichtung (volle Nutzungsfähigkeit der Waffe nach NATO-Salznebeltest und NATO-Langzeit-Salzwassertest nach AC225 Vorschrift).
- Maritimer Korrosionsschutz.
- Volle Teiletauschbarkeit mit nichtmaritimen SFP-Modellen.



4.11 Technische Daten

Technische Daten und Spezifikationen in dieser Bedienungsanleitung dienen als Anhaltspunkte. Die waffenspezifischen Daten können davon abweichen, z. B. aufgrund gewählter Sonderausstattungen und Funktionen der Waffe.

Die angegebenen Werte sind gerundet. Abmessungen und Gewicht können je nach Konfiguration variieren. Technische Änderungen vorbehalten.

4.11.1 Abmessungen [mm]

SFP9	SK	TR	SF	M	S	OR	SD	L
Länge	168		186		186	186	202	210
Breite	33		33		40	33	33	33
Höhe	116		138		138	138	138	138
Rohrlänge	86		104		104	104	119	127
Visierabstand	145		162		162	162	162	183

4.11.2 Gewichte [g]

SFP9	SK	TR	SF	M	S	OR	SD	L
Waffe ohne Magazin	620	630	650	620	650	650	660	670
Magazin, leer	72	93	88	93	88	88	88	88

4.11.3 Sonstige Daten

SFP9		SK	TR	SF	M	S	OR	SD	L
v_0 [m/s]	9 mm ₁	345		360		360	360	375	385
E_0 [J]	9 mm ₁	480		518		518	518	562	590

¹ Munition RUAG Ammotec (SX) Sintox Standard, Kaliber 9 mm x 19

5 Reinigungsgerät und Hilfsmittel



Das Reinigungsgerät ist standardmäßig nicht im Lieferumfang der Waffe enthalten. Das Reinigungsgerät kann unter der angegebenen Ident.-Nr. bei Heckler & Koch bestellt werden.

5.1 Reinigungsgerät



Abb. 17: Reinigungsgerät (Ident.-Nr. 988426)

- | | | | |
|---|--------------------------|---|-----------------------|
| 1 | Behälter Reinigungsgerät | 5 | Dochthalter |
| 2 | Griffstange | 6 | Wollwischer |
| 3 | Verlängerungsstange | 7 | Ölbürste |
| 4 | Ölflasche | 8 | Rohr-Reinigungsbürste |

5.2 Reinigungsgerät



Abb. 18: Reinigungsgerät (Ident.-Nr. 987837)

- | | | | |
|---|-----------------------|---|-------------|
| 1 | Tüte | 4 | Ölbürste |
| 2 | Griffstange | 5 | Dochthalter |
| 3 | Rohr-Reinigungsbürste | 6 | Wollwischer |

5.3 Hilfsmittel

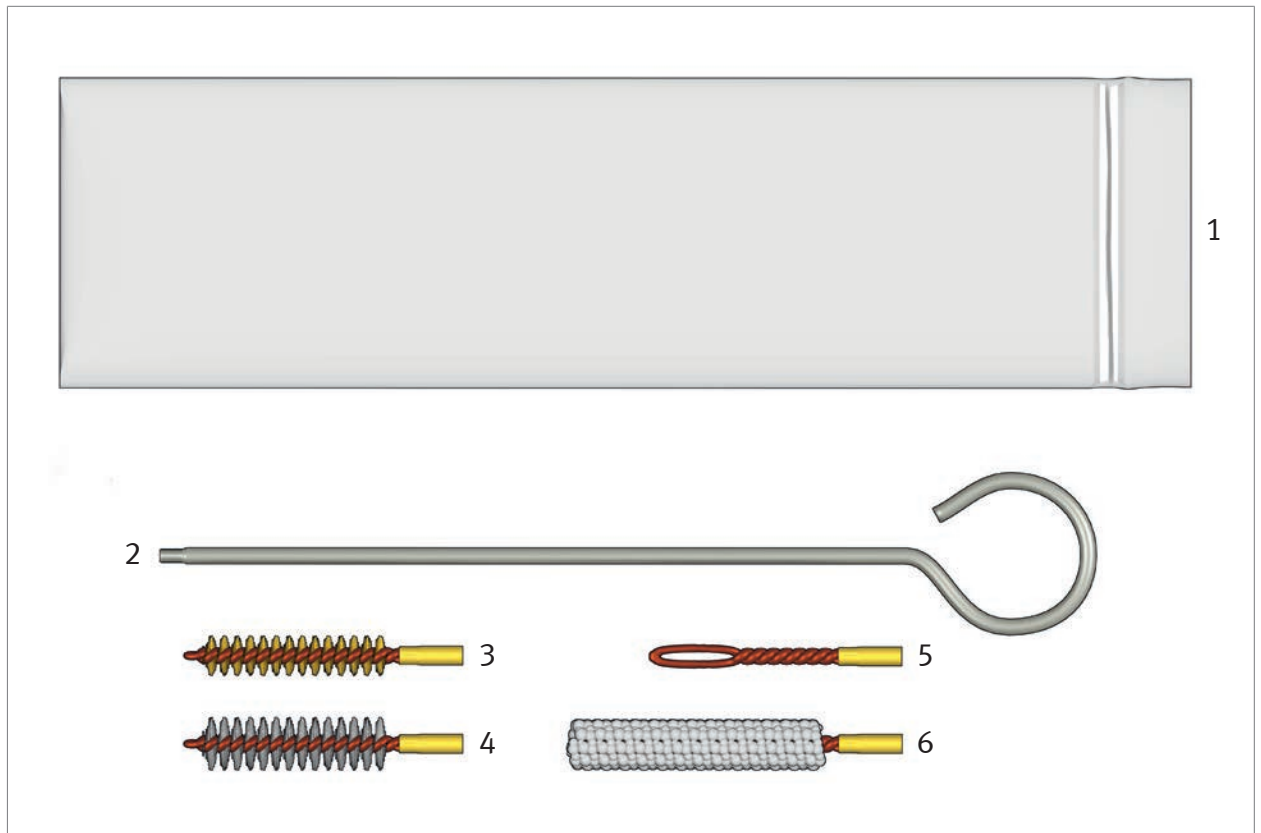

Hilfsmittel sind im Fachhandel erhältlich.

Benötigte Hilfsmittel sind jeweils am Anfang eines jeden Kapitels aufgeführt.

Es können Werkzeuge abgebildet sein, die an Ihrer Waffe, z.B. aufgrund der gewählten Sonderausstattung, nicht benötigt werden.

5.3.1 Werkzeuge

- Durchtreiber Ø 1,8 mm (Ident.-Nr. 957310)
- Durchtreiber Ø 2,8 mm (Ident.-Nr. 957312)
- Werkzeug für Push-Button (Ident.-Nr. 253579)
- nur bei Varianten mit Push-Button Magazinhalter
- Justierschlüssel (Ident.-Nr. 987505)
- Werkzeug aus ungehärtetem Stahl (Ident.-Nr. 358691)
- Hammer, 200 g (Ident.-Nr. 957416)
- Schraubendreher TX15 (Ident.-Nr. 946062)
- Torx-Einsatz TX15 (Ident.-Nr. 976809)
- Drehmomentschlüssel 2 - 10 Nm (Ident.-Nr. 967977)
- Schraubstock
- Schutzbacken

5.3.2 Drehmomentschlüssel und Einsätze



Geeignete Drehmomentschlüssel und Einsätze sind im Fachhandel erhältlich.

Tätigkeit	Drehmoment	Einsatz
Abdeckplatte einsetzen <i>nur bei „Optic Ready“-Variante</i>	2 Nm	Torx-Einsatz TX15
Adapterplatte einsetzen <i>nur bei „Optic Ready“-Variante</i>	2 Nm	Torx-Einsatz TX15

5.3.3 Schmierstoffe / Sonstige Hilfsmittel

- Kälteöl (MIL-PRF-14107 D),
z.B. Arpolube 14107, LWP (O-157), -60 °C bis -5 °C (Ident.-Nr. 985372)
- Öl (MIL-PRF-46000 D),
z.B. Kluebersynth MZ4-17 (S-761), -5 °C bis +35 °C (Ident.-Nr. 986697)
oder Arpolube 46000 (O-158), +35 °C bis +72 °C (Ident.-Nr. 979341)
- Konservierungsöl (MIL-L-63460),
z.B. CLP Chemicals, CLP-9 (S-758) -55 °C bis + 150 °C (Ident.-Nr. 982576)
- Fett, z.B. Lupus-Professional -50 °C bis -230 °C (Ident.-Nr. 987285)
- Putzlappen (flusenfrei)
- Reinigungsdochte
- Flaschenreinigungsbürste (mind. Ø 20 mm)
- Spülmittel

6 Prüfungen

6.1 Sicherheitsprüfung durchführen



Die erfolgreiche Durchführung einer Sicherheitsprüfung stellt sicher, dass die Waffe frei von Munition ist. Die Sicherheitsprüfung ist insbesondere bei der Übernahme einer Waffe und bei Ungewissheit über den Ladezustand einer Waffe notwendig.

1. ► Magazin entnehmen.
2. ► Verschluss arretieren.
3. In das Patronenlager schauen (Abb. 19). Es darf sich keine Patrone im Patronenlager befinden. Befindet sich eine Patrone im Patronenlager, liegt eine Störung vor. ► Störungen: Ursachen und Beseitigung.
4. ► Verschluss nach vorne schnellen lassen.
5. Abzug betätigen. Der Schlagbolzen schlägt ab.
6. Bei Varianten mit Sicherungshebel, den Sicherungshebel in Stellung "S" einrasten.



Abb. 19: In das Patronenlager schauen

6.2 Funktionsprüfung durchführen

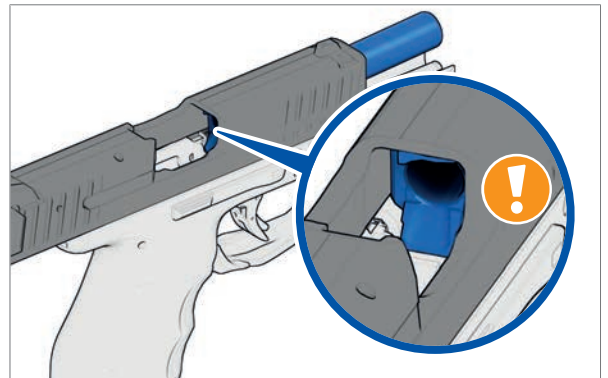

Die erfolgreiche Durchführung einer Funktionsprüfung stellt sicher, dass die Waffe funktioniert. Die Funktionsprüfung ist insbesondere nach der Montage der Waffe und nach der Beseitigung von Störungen notwendig.

1. ► Sicherheitsprüfung durchführen.
2. Leeres Magazin in die Waffe einführen bis der Magazinhalter einrastet.
3. Sicherstellen, dass das Magazin fest sitzt.
4. Verschluss vollständig nach hinten ziehen. Der Verschlussfanghebel hält den Verschluss in offener Stellung.
5. ► Verschluss nach vorne schnellen lassen. Der Schlagbolzen wurde gespannt.
6. ► Magazin entnehmen.
7. Abzug betätigen. Der Schlagbolzen schlägt ab. Bei Varianten mit Sicherungshebel: Der Schlagbolzen schlägt nicht ab.
8. Sicherungshebel in Stellung "F" einrasten.
9. Abzug betätigen. Der Schlagbolzen schlägt ab.
10. Sicherungshebel in Stellung "S" einrasten.

6.3 Formfeder für Abzugsstange prüfen



Die erfolgreiche Durchführung der Prüfung stellt sicher, dass die Waffe funktioniert. Die Prüfung der Formfeder ist insbesondere nach der Reinigung und der Montage der Waffe notwendig.

1. ► Sicherheitsprüfung durchführen.
2. Verschluss nach hinten ziehen und halten.
3. ► Verschluss nach vorne schnellen lassen. Der Schlagbolzen ist gespannt.
4. Bei Varianten mit Sicherungshebel: Sicherungshebel in Stellung "F" einrasten.
5. Abzug betätigen.



Der Schlagbolzen schlägt ab. Die rote Markierung am Schlagbolzen ist durch das Fenster in der Verschlussplatte nicht mehr sichtbar.



Der Schlagbolzen schlägt nicht ab. Die rote Markierung am Schlagbolzen ist durch das Fenster in der Verschlussplatte sichtbar.

1. Waffe zur Instandsetzung abgeben.



Abb. 20: Spannanzeige für Schlagbolzen

6.4 Funktion der Abzugssicherung prüfen

1. Abzug nach hinten drücken, die Abzugssicherung dabei nicht betätigen (Abb. 21).

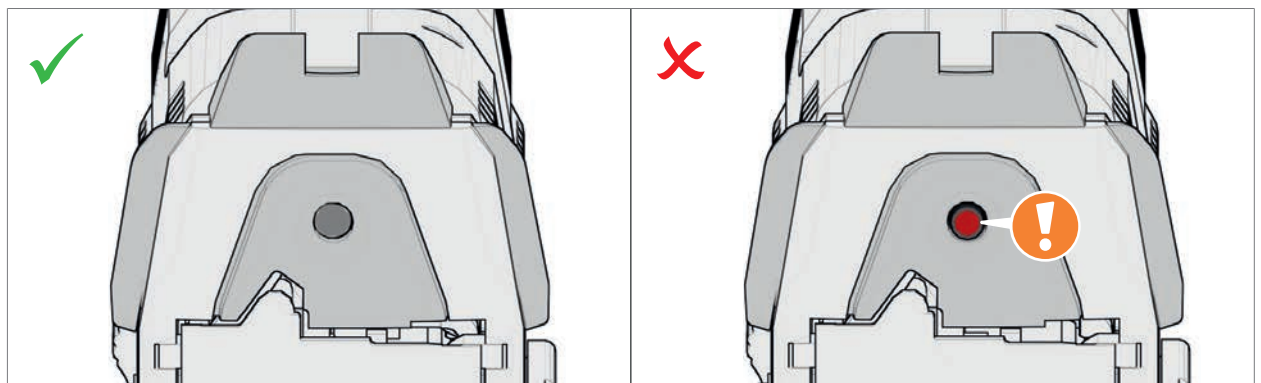

Der Abzug wird blockiert.

2. Abzugssicherung und Abzug nach hinten drücken (Abb. 22).



Der Abzug wird nicht blockiert.

3. Abzug und Abzugssicherung nach vorne lassen.



Die Abzugssicherung steht deutlich hervor.



Ist eine der Prüfungen nicht erfolgreich:

1. Waffe zur Instandsetzung abgeben.



Abb. 21: Abzug nach hinten drücken



Abb. 22: Abzugssicherung nach hinten drücken

7 Vorbereitungen

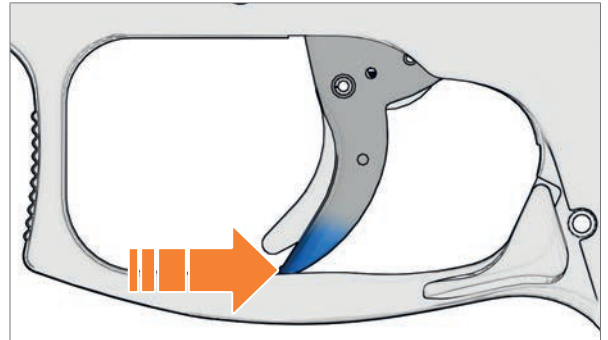
7.1 Verschluss arretieren und nach vorne schnellen lassen

7.1.1 Verschluss arretieren

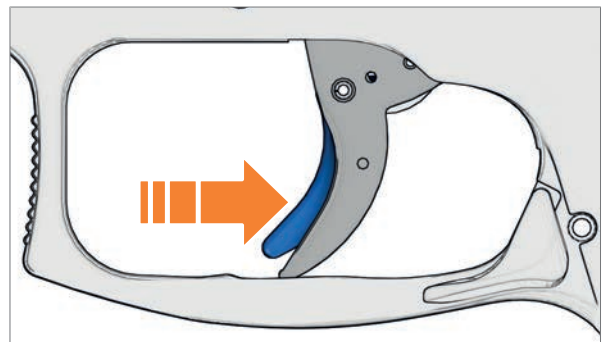
1. Verschluss vollständig nach hinten ziehen und halten (Abb. 23).
2. Verschlussfanghebel nach oben drücken und Verschluss arretieren (Abb. 23).



Abb. 23: Verschluss arretieren

7.1.2 Verschluss nach vorne schnellen lassen

VORSICHT

Verletzungsgefahr durch nach vorne schnellenden Verschluss!

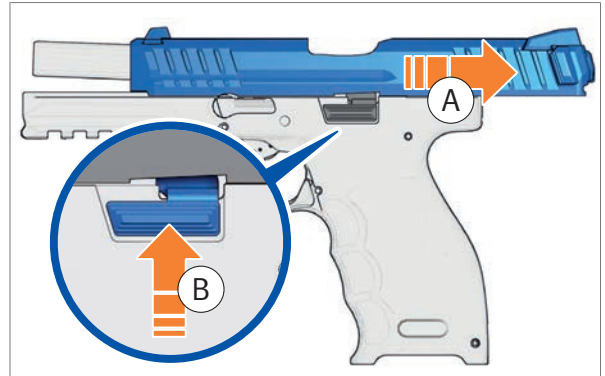
Beim nach unten Drücken des Verschlussfanghebels schnellt der Verschluss nach vorne.

- › Greifen Sie nicht in den Verschlussweg.
- › Verschlussfanghebel nach unten drücken (Abb. 24). Der Verschluss schnellt nach vorne.



Abb. 24: Verschlussfanghebel nach unten drücken

7.2 Griffstück an die Hand anpassen



Die austauschbaren Griff Rücken und Griffschalen ermöglichen eine ergonomisch optimale Handlage für jede Handgröße. Um das Griffstück anzupassen, müssen die nicht passenden Griffschalen und Griff Rücken demontiert und passende Griffschalen und Griff Rücken montiert werden.

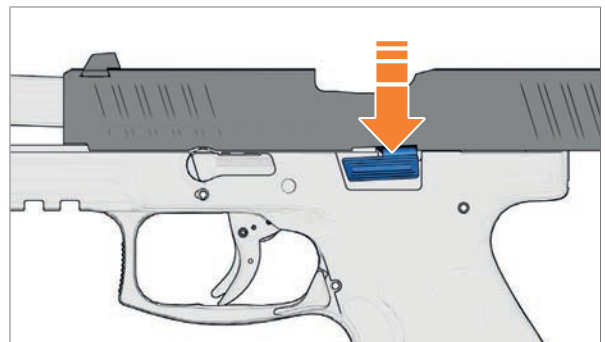

Abb. 25: Griff Rücken und Griffschalen

- 1 Griffschale
- 2 Griff Rücken
- 3 Spannstift für Griff Rücken
- 4 Führungen des Griffstücks

7.2.1 Griffschalen und Griff Rücken demontieren

Benötigte Hilfsmittel:

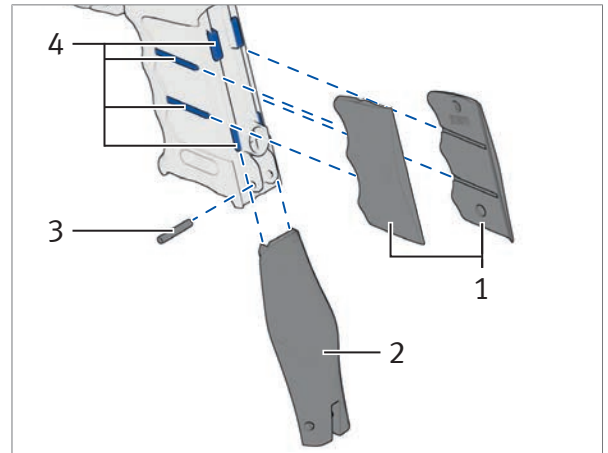
- Durchtreiber $\varnothing 2,8\text{ mm}$
- Hammer

1. Spannstift für Griff Rücken mit Durchtreiber austreiben (Abb. 26).
2. Griff Rücken nach unten schieben und entnehmen.
3. Linke Griffschale und rechte Griffschale nach hinten schieben und entnehmen.



Abb. 26: Spannstift für Griff Rücken austreiben

7.2.2 Griffschalen und Griff Rücken montieren

Benötigte Hilfsmittel:

- Durchtreiber \varnothing 2,8 mm
- Hammer

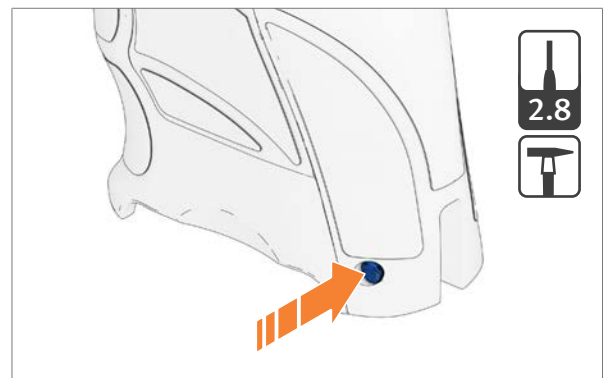
ACHTUNG

Gefahr von Beschädigung der Kunststoff-Führungen!

Anwendung von Gewalt beim Montieren der Griffschalen und Griff Rücken kann die Kunststoff-Führungen beschädigen.

- › Schieben Sie die Griffschalen von hinten nach vorne in die Kunststoff-Führungen.
- › Wenden Sie beim Montieren der Griffschalen und Griff Rücken keine Gewalt an.



Falsch montierte Griffschalen können Funktionsstörungen verursachen. Achten Sie darauf, dass nach der Montage der Griffschalen kein Spalt zwischen Griffstück und Griffschale besteht.

1. Griffschalen von hinten nach vorne in die Führungen des Griffstücks schieben (Abb. 27).
2. Griff Rücken von hinten in die Führungen des Griffstücks setzen und nach oben schieben.
3. Spannstift für Griff Rücken mit Durchtreiber eintreiben.



Abb. 27: Griffschalen in die Führungen schieben

7.3 Sicherungsschnur befestigen

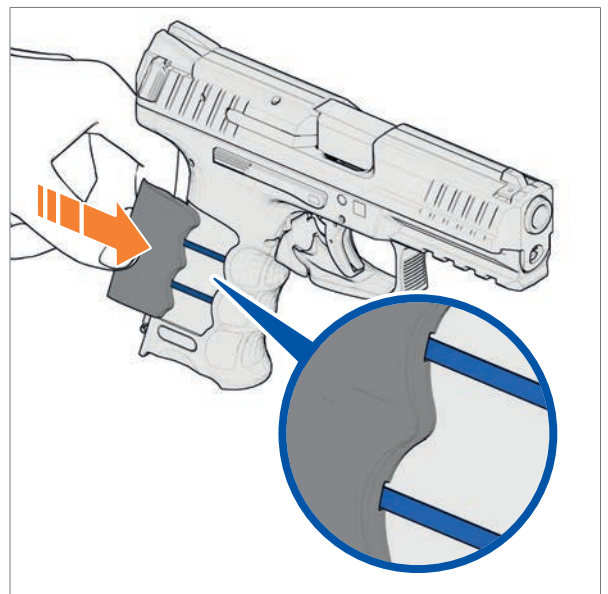

Am Griffstück kann eine Sicherungsschnur befestigt werden. Die Sicherungsschnur verbindet die Waffe mit dem Schützen und sichert die Waffe gegen Verlieren, Herunterfallen und Aufschlagen auf den Boden.

Benötigte Hilfsmittel:

- *Durchtreiber Ø 2,8 mm*
- *Hammer*

1. Spannstift für Griff Rücken austreiben (Abb. 28).
2. Aufnahme für Sicherungsschnur einsetzen (Abb. 29).
3. Spannstift für Griff Rücken eintreiben (Abb. 29).
4. Sicherungsschnur an der Aufnahme befestigen.



Abb. 28: Spannstift für Griff Rücken austreiben



Abb. 29: Aufnahme für Sicherungsschnur einsetzen

- 1 Aufnahme für Sicherungsschnur (Ident.-Nr. 250729)

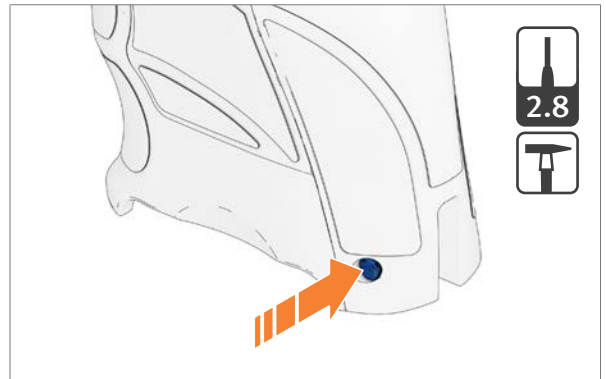
7.4 Magazintrichter verwenden

Benötigte Hilfsmittel:

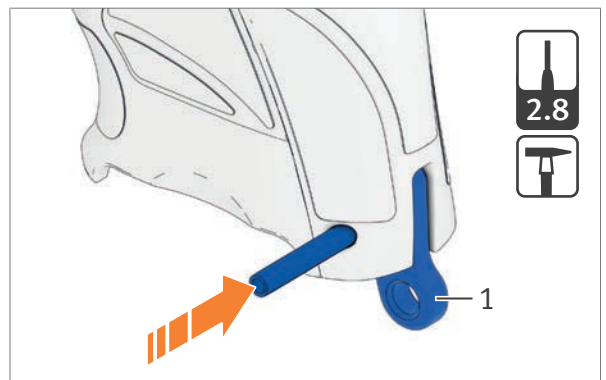
- Durchtreiber \varnothing 2,8 mm
- Hammer

1. Spannstift für Griff Rücken austreiben (Abb. 30).
2. Magazintrichter in das Griffstück einsetzen (Abb. 31).
3. Spannstift für Griff Rücken eintreiben (Abb. 31).



Abb. 30: Spannstift für Griff Rücken austreiben



Abb. 31: Magazintrichter einsetzen

1 Magazintrichter

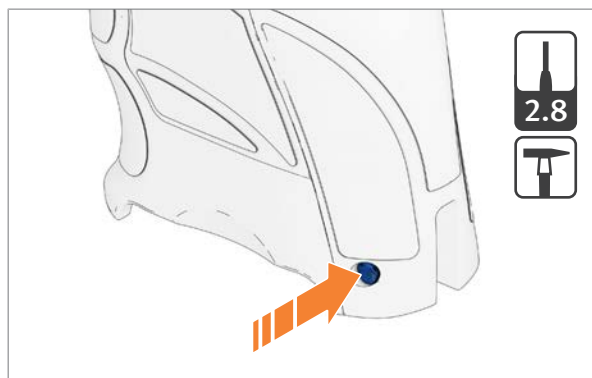
7.5 Sicherheitsfahne verwenden

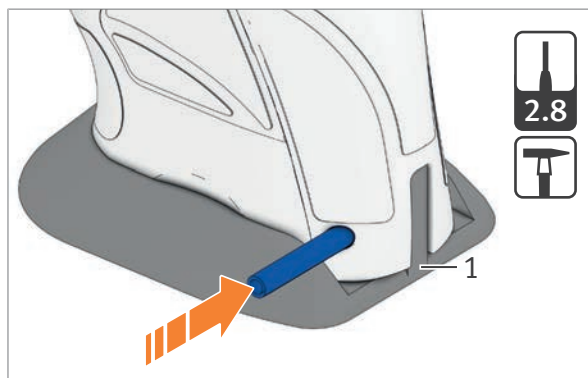

Die Sicherheitsfahne im Patronenlager zeigt an, dass sich keine Patrone im Patronenlager befindet. Der Verschluss steht gegenüber dem Griffstück zurück. Dadurch wird der Schlagbolzen nicht von der Fangklinke gefangen und die Schlagfeder ist entspannt.



Abb. 32: Sicherheitsfahne

7.5.1 Sicherheitsfahne einsetzen

1. ► Sicherheitsprüfung durchführen.
2. ► Verschluss arretieren.
3. Sicherheitsfahne in das Patronenlager einsetzen (Abb. 33).
4. Verschluss nach hinten ziehen und langsam nach vorne führen.



Abb. 33: Sicherheitsfahne einsetzen

7.5.2 Sicherheitsfahne entnehmen

1. ► Verschluss arretieren.
2. Sicherheitsfahne entnehmen.
3. Verschluss nach hinten ziehen und nach vorne führen.

7.6 Push-Button - Magazinhalter anpassen

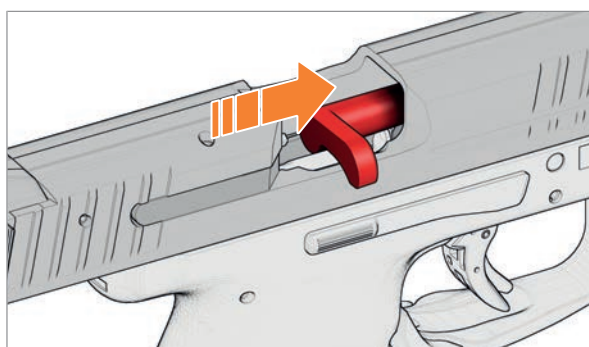

Der austauschbare Push-Button ermöglicht eine ergonomisch optimale Bedienung des Magazinhalters. Den Push-Button gibt es in unterschiedlichen Größen.



Heckler und Koch empfiehlt die Verwendung des Werkzeugs für Push-Button für den Umbau des Magazinhalters.



Abb. 34: Werkzeug für Push-Button
(Ident.-Nr. 253579)

ACHTUNG

Gefahr durch unbeabsichtigtes Betätigen des Magazinhalters!

Aufgrund der Schießhaltung und der Verwendung eines zu großen Push-Buttons, kann der Magazinhalter beim Schießen unbeabsichtigt betätigt werden.

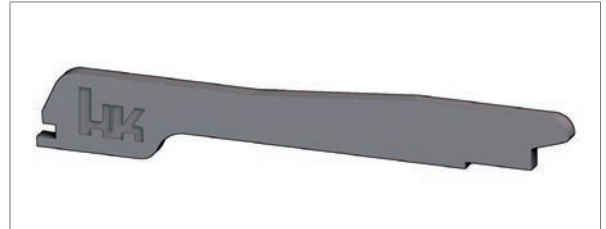
- › Prüfen Sie vor dem Schießen, ob der Push-Button auf Ihre Schießhaltung abgestimmt ist.
- › Verwenden Sie gegebenenfalls eine kleinere Push-Button Größe.

7.6.1 Magazinhalter demontieren

Benötigte Hilfsmittel:

- Werkzeug für Push-Button
- Durchtreiber Ø 1,8 mm
- Hammer

1. ► Waffe demontieren.
2. Bei Waffen mit Spannstift für Magazinhalter: Spannstift mit Durchtreiber austreiben (Abb. 35).
3. Rastnase im Griffstück mit dem Werkzeug nach vorne drücken und Magazinhalter nach oben schieben (Abb. 36). Der Magazinhalter rastet ein.
4. Push-Button entnehmen (Abb. 36).



Abb. 35: Spannstift entnehmen



Abb. 36: Push-Button entnehmen

7.6.2 Magazinhalter montieren

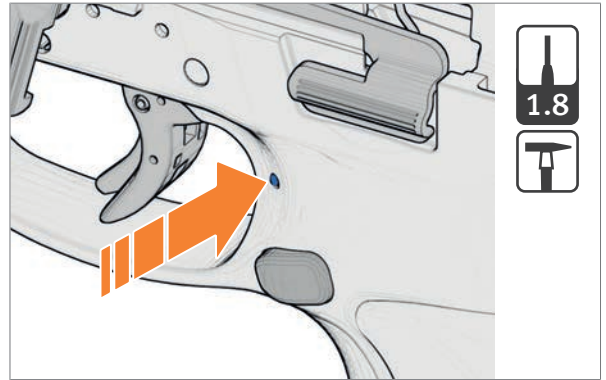
Benötigte Hilfsmittel:

- Werkzeug für Push-Button
- Durchtreiber $\varnothing 1,8\text{ mm}$
- Hammer

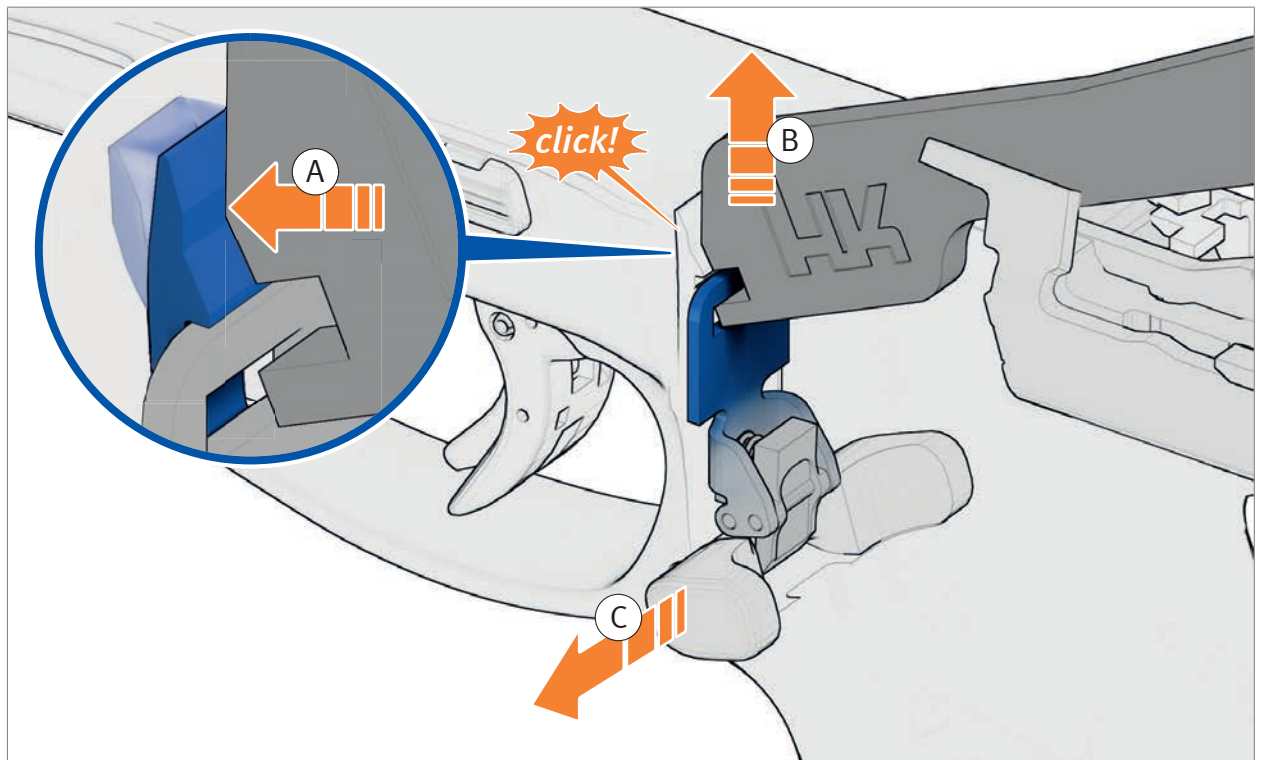
1. ► Magazinhalter demontieren.
2. Push-Button umbauen (Abb. 37).
3. Push-Button einsetzen (Abb. 37).
4. Raststück am Magazinhalter mit dem Werkzeug drücken und halten (Abb. 38).
5. Magazinhalter nach unten schieben bis der Magazinhalter einrastet (Abb. 38).
6. Bei Waffen mit Spannstift für Magazinhalter: Spannstift eintreiben.
7. ► Waffe montieren.



Abb. 37: Push-Button umbauen



Abb. 38: Magazinhalter einrasten

7.7 Rotpunktvisier verwenden bei OR-Varianten

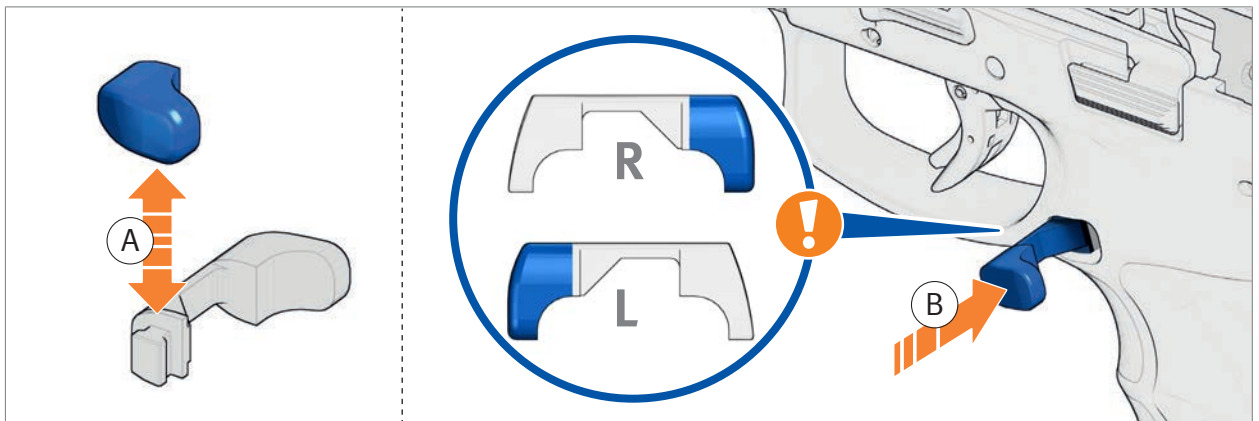

Beachten Sie die Bedienungsanleitung des jeweiligen Herstellers.

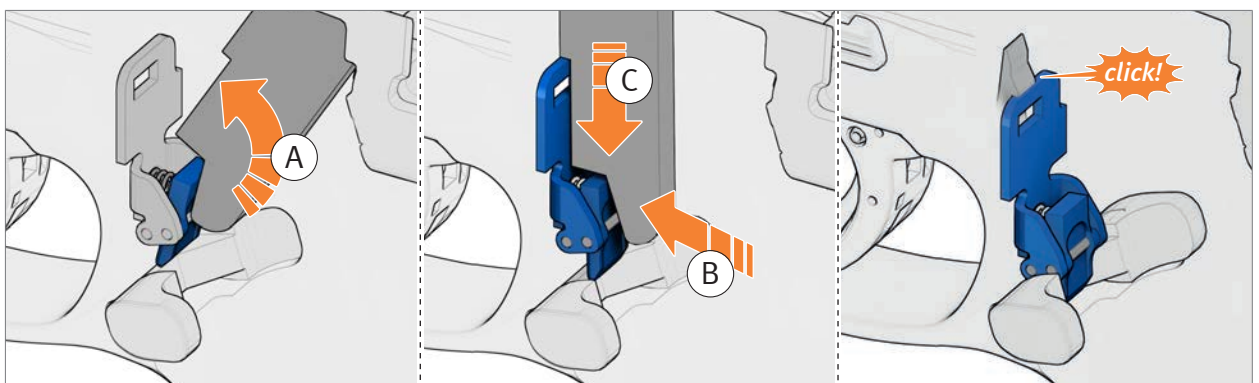

Abhängig vom verwendeten Rotpunktvisier und dessen Linsenaufbau kann es bei der Nutzung der mechanischen Visierung zu einer geringen optischen Verlagerung des Visierbilds kommen. In diesem Fall muss die mechanische Visierung nachjustiert und neu angeschossen werden.



Verwenden Sie passende Schrauben (M4 x 8) der Güteklasse 12.9 mit Schraubensicherung, um die Adapterplatte zu befestigen. Die Schrauben können unter der Ident.-Nr. 255747 bei Heckler & Koch bestellt werden.



Beachten Sie das vorgegebene Drehmoment unter Verwendung eines geeigneten Drehmomentschlüssels beim Festziehen der Schrauben. Heckler & Koch empfiehlt das Einsetzen der Adapterplatten sowie das Festziehen der Schrauben von einem Fachhändler vornehmen zu lassen.

WARNUNG

Verletzungsgefahr durch Abreißen des Rotpunktvisiers!

Bei hoher Schussbelastung und nicht einhalten des angegebenen Drehmoments können die Schrauben der Adapterplatte brechen und das Rotpunktvisier während der Verschlussbewegung nach hinten geschleudert werden.

- › Ziehen Sie die Schrauben der Adapterplatte nach 5.000 Schuss nach.
- › Tauschen Sie die Schrauben der Adapterplatte nach 10.000 Schuss gegen neue Schrauben selber Güteklasse.

7.7.1 Abdeckplatte entnehmen

Benötigte Hilfsmittel:

- Schraubendreher TX15
1. Schrauben mit Schraubendreher lösen und entnehmen (Abb. 39).
 2. Abdeckplatte entnehmen.



Abb. 39: Schrauben lösen

7.7.2 Abdeckplatte einsetzen

Benötigte Hilfsmittel:

- Drehmomentschlüssel 2 - 10 Nm
- Torx-Einsatz TX15

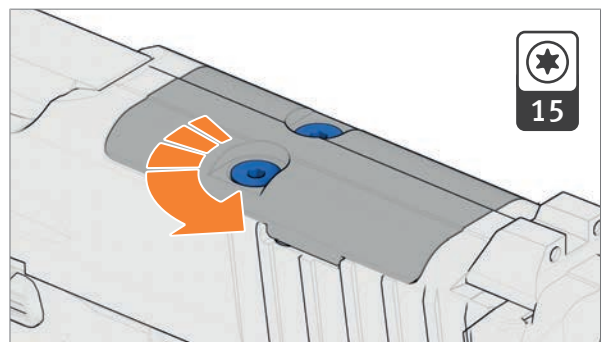

Entnommene Schrauben dürfen bei der Montage nicht wieder verwendet werden. Entnommene Schrauben durch neue Schrauben ersetzen.

1. Drehmomentschlüssel einstellen.
2. Abdeckplatte in Verschluss einsetzen.
3. Schrauben in Abdeckplatte einsetzen.



Beachten Sie das Drehmoment beim Festziehen der Schrauben.

4. Schrauben festziehen bis das Drehmoment erreicht ist (Abb. 40).



Abb. 40: Schrauben festziehen

7.7.3 Adapterplatte und Rotpunktvisier entnehmen

Benötigte Hilfsmittel:

- Schraubendreher TX15
1. Rotpunktvisier entnehmen.
 2. Schrauben mit Schraubendreher lösen (Abb. 41).
 3. Adapterplatte entnehmen.
 4. ► Abdeckplatte einsetzen.

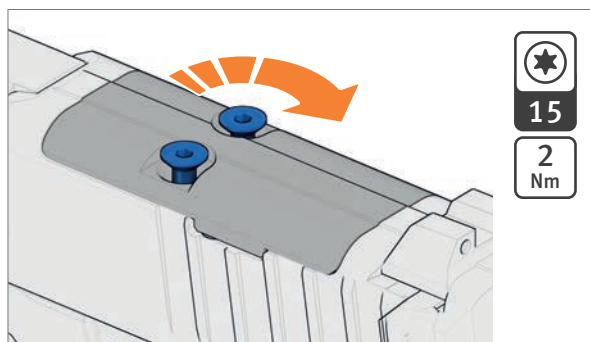

Abb. 41: Schrauben lösen

7.7.4 Adapterplatte und Rotpunktvisier einsetzen

Benötigte Hilfsmittel:

- Drehmomentschlüssel 2 - 10 Nm
- Torx-Einsatz TX15

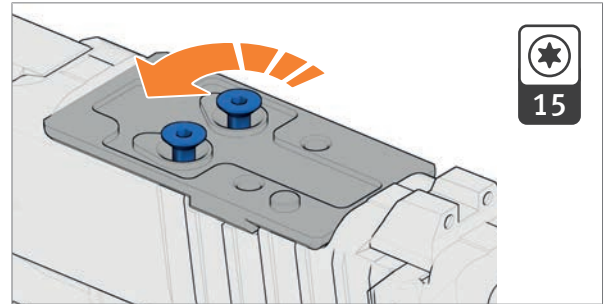

Entnommene Schrauben dürfen bei der Montage nicht wieder verwendet werden. Entnommene Schrauben durch neue Schrauben ersetzen.

1. ► Abdeckplatte entnehmen.
2. Drehmomentschlüssel einstellen.
3. Torx-Einsatz in Drehmomentschlüssel einsetzen.



Reinigen Sie die Aufnahme für Adapterplatte, die Adapterplatte und das Rotpunktvisier vor der Montage.

4. Passende Adapterplatte auf die Aufnahme für Adapterplatte setzen.
5. Schrauben in die Adapterplatte einsetzen.



Beachten Sie das Drehmoment beim Festziehen der Schrauben.

6. Schrauben festziehen bis das Drehmoment erreicht ist (Abb. 42).
7. Rotpunktvisier einsetzen.



Abb. 42: Schrauben festziehen

7.8 Visierung justieren

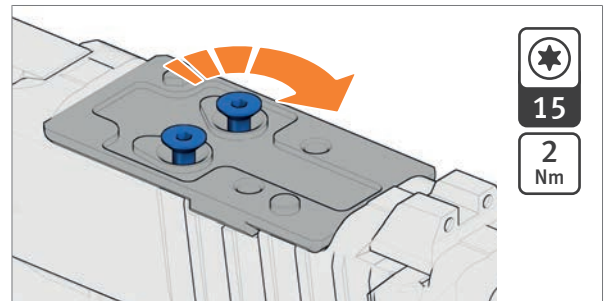

Die Lage des Treffpunkts ist auch von der Munition abhängig. Die Verwendung unterschiedlicher Munitionstypen kann die Lage des Treffpunkts in Höhe und Seite verändern. Eine Justierung der Visierung korrigiert die veränderte Lage des Treffpunkts.

7.8.1 Verstellbares Visier justieren

Benötigte Hilfsmittel:

- Justierschlüssel

Lage des Treffpunkts	Maßnahmen zur Korrektur	Information
	› Höhenjustierschraube mit Justierschlüssel im Uhrzeigersinn drehen (Abb. 43).	Eine viertel Umdrehung verändert die Lage des Treffpunkts um ca. 4,5 cm auf 25 m Zielentfernung.
	› Höhenjustierschraube mit Justierschlüssel gegen den Uhrzeigersinn drehen (Abb. 43).	
	› Seitenjustierschraube mit Justierschlüssel im Uhrzeigersinn drehen (Abb. 44).	Eine halbe Umdrehung verändert die Lage des Treffpunkts um ca. 3 cm auf 25 m Zielentfernung.
	› Seitenjustierschraube mit Justierschlüssel gegen den Uhrzeigersinn drehen (Abb. 44).	



Abb. 43: Höhenjustierschraube drehen



Abb. 44: Seitenjustierschraube drehen

7.8.2 Standard Visier justieren

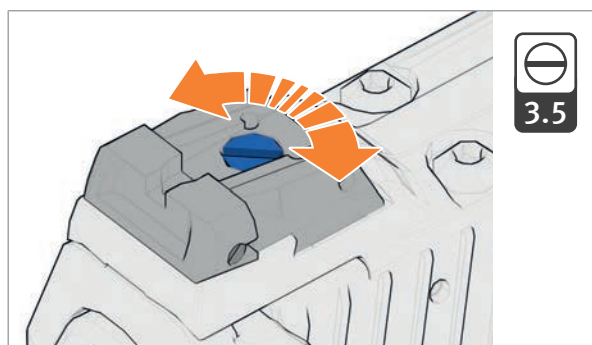

Es stehen mehrere Kornhöhen und zwei Visierhöhen zur Verfügung. Die Kornhöhe ist auf der Unterseite des Kornes eingraviert. Das Visier mit größerer Visierhöhe ist durch eine runde Markierung auf der Oberseite gekennzeichnet.

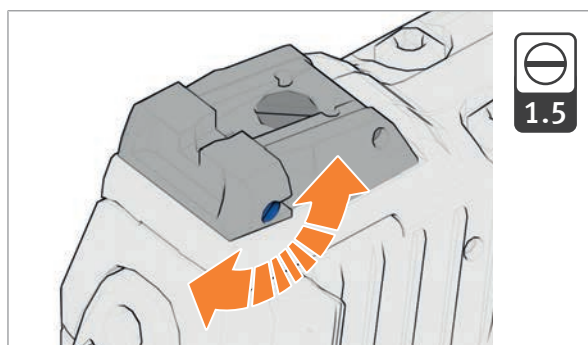

Abb. 45: Kennzeichnung der Visierung

Benötigte Hilfsmittel:

- Hammer
- Werkzeug aus ungehärtetem Stahl

Lage des Treffpunkts	Maßnahmen zur Korrektur	Information
	<ol style="list-style-type: none"> 1. ► Korn oder Visier entnehmen. 2. Korn mit größerer Kornhöhe oder Visier mit geringerer Visierhöhe mit Werkzeug einsetzen. 	Das Verändern der Kornhöhe / Visierhöhe um 0,2 mm verändert die Lage des Treffpunkts um ca. 3 cm auf 25 m Zielentfernung.
	<ol style="list-style-type: none"> 1. ► Korn oder Visier entnehmen. 2. Korn mit geringerer Kornhöhe oder Visier mit größerer Visierhöhe mit Werkzeug einsetzen. 	
	<ol style="list-style-type: none"> 1. Visier mit Werkzeug nach rechts verschieben (Abb. 46). 2. Wenn notwendig, zusätzlich Korn nach links verschieben (Abb. 47). 	
	<ol style="list-style-type: none"> 1. Visier mit Werkzeug nach links verschieben (Abb. 46). 2. Wenn notwendig, zusätzlich Korn nach rechts verschieben (Abb. 47). 	

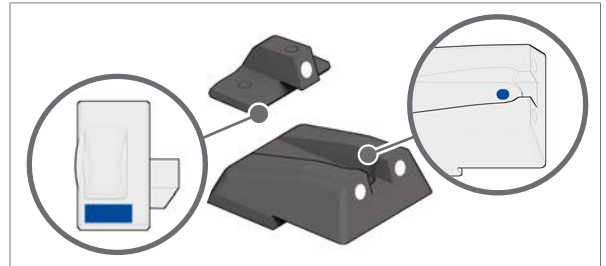

Abb. 46: Visier seitlich verschieben



Abb. 47: Korn seitlich verschieben

7.9 Waffe mit Schalldämpfer benutzen

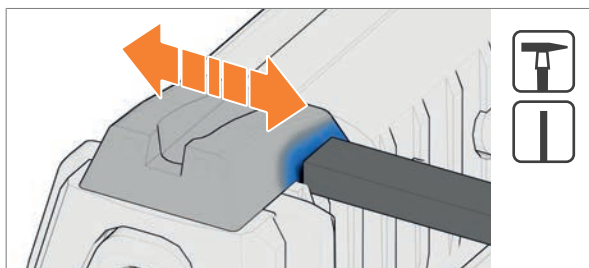

Beachten Sie die Bedienungsanleitung des jeweiligen Herstellers.

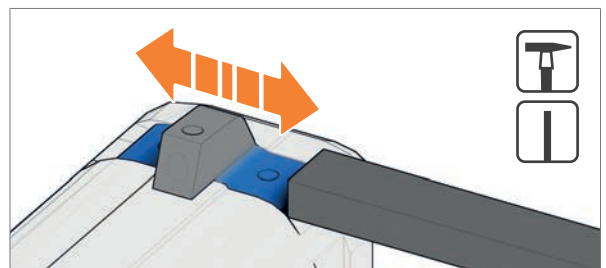

Verwenden Sie nur von Heckler & Koch qualifizierte und freigegebene Schalldämpfer.



Das Schießen mit Schalldämpfer belastet die Waffe stärker und trägt somit zu schnellerem Verschleiß und höherer Verschmutzung bei. Wird die Waffe mit Schalldämpfer benutzt, ist die Waffe und der Schalldämpfer nach jedem Schießen und in Intervallen von 120 Schuss zu reinigen und stärker zu ölen.



Das Schießen mit Schalldämpfer trägt zur höheren Verschmutzung des Magazins bei. Das Magazin ist nach jedem Schießen und in Intervallen von 120 Schuss zu reinigen.



Abhängig von der Schalldämpfervariante und der Schussbelastung kann sich der Schalldämpfer lösen. Prüfen Sie den festen Sitz des Schalldämpfers vor dem Schießen und in regelmäßigen Abständen.

VORSICHT

Verletzungsfahr durch heißen Schalldämpfer!

Beim Schießen mit Schalldämpfer erhitzt sich der Schalldämpfer.

- › Lassen Sie den Schalldämpfer nach dem Schießen mindestens 15 Minuten abkühlen.
- › Tragen Sie Schutzhandschuhe wenn Sie den Schalldämpfer nach dem Schießen anfassen.



Das Rohr besitzt an der Mündung ein Standard Gewinde M13,5 x 1 LH zur Aufnahme eines Schalldämpfers.

1. Schalldämpfer einsetzen.
2. Nach dem Schießen mit Schalldämpfer, Schalldämpfer entnehmen.
3. Schalldämpfer reinigen.

7.10 Magazin füllen



Bohrungen an der Rückseite des Magazins ermöglichen die Kontrolle des Füllstands.

ACHTUNG

Gefahr von Sachschäden durch beschädigte oder verschmutzte Patronen!

Beschädigte oder verschmutzte Patronen können die Waffe beschädigen und Funktionsstörungen verursachen.

› Verwenden Sie keine beschädigten oder verschmutzten Patronen.

ACHTUNG

Gefahr von Sachschäden durch überfülltes Magazin!

Ein überfülltes Magazin kann Funktionsstörungen verursachen.

› Füllen Sie das Magazin nur mit der zulässigen Anzahl an Patronen.

ACHTUNG

Gefahr von Sachschäden durch dauerhaft gefülltes Magazin!

Ein dauerhaft gefülltes Magazin kann die Magazinfeder beschädigen und Funktionsstörungen verursachen.

› Leeren Sie das Magazin, bevor Sie die Waffe und das Magazin lagern.

7.10.1 Magazin füllen ohne Ladehilfe

1. Magazin umfassen.
2. Patrone unter die Magazinlippen drücken (Abb. 48).
3. Patrone bis zum Anschlag nach hinten schieben (Abb. 48).
4. Handlungsaufforderung 2. - 3. so lange wiederholen, bis das Magazin gefüllt ist.



Abb. 48: Magazin füllen

7.10.2 Magazin füllen mit Ladehilfe

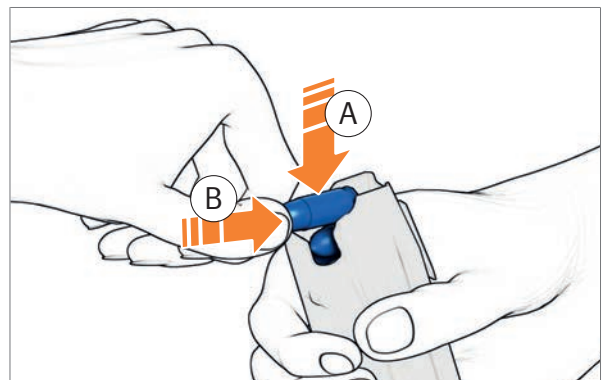

Die Ladehilfe ist standardmäßig nicht im Lieferumfang der Waffe enthalten. Die Ladehilfe kann unter der angegebenen Ident.-Nr. bei Heckler & Koch bestellt werden.

1. Ladehilfe auf das Magazin setzen (Abb. 49).
2. Ladehilfe nach unten drücken und halten (Abb. 50).
3. Patrone mit dem Patronenboden voraus unter die Magazinlippen schieben (Abb. 50).
4. Ladehilfe anheben (Abb. 51).
5. Patrone vollständig nach hinten schieben (Abb. 51).
6. Handlungsschritte 2. - 5. wiederholen, bis das Magazin gefüllt ist.



Abb. 49: Ladehilfe auf das Magazin setzen

- 1 Ladehilfe (Ident.-Nr. 217830)
- 2 Magazin



Abb. 50: Patrone unter die Magazinlippen schieben

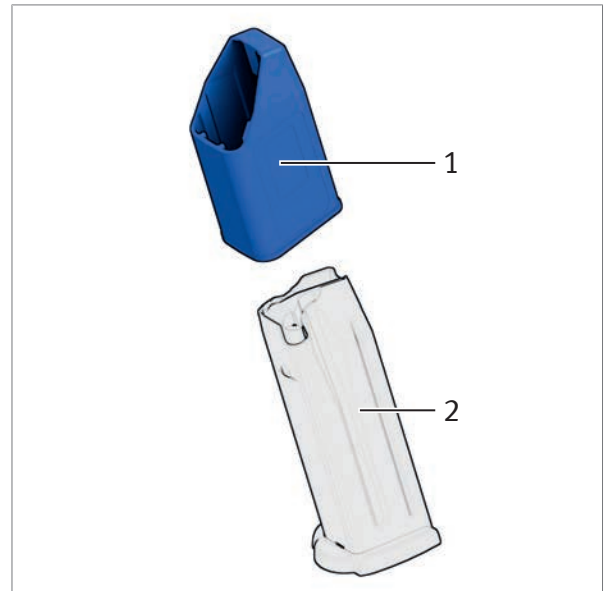

Abb. 51: Patrone nach hinten schieben

7.11 Waffe zum Schießen vorbereiten

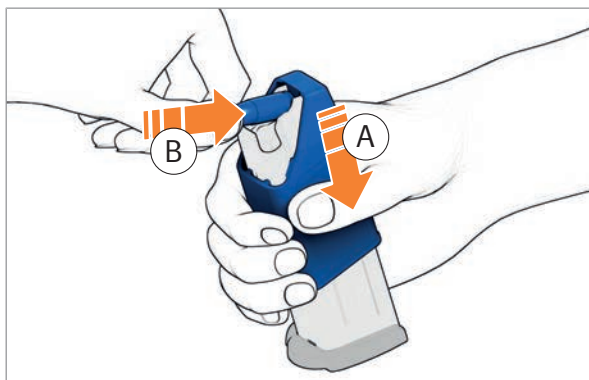
Benötigte Hilfsmittel:

- Reinigungsgerät
- Reinigungsdochte

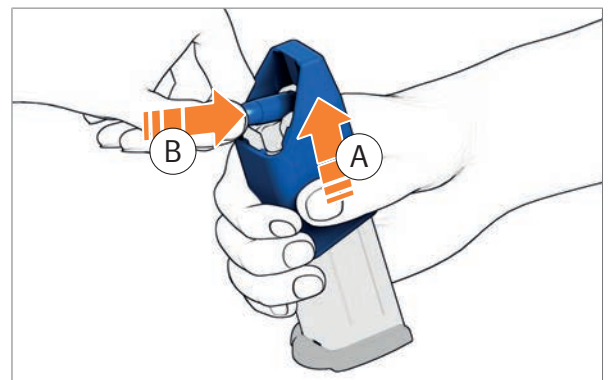
1. ► Waffe demontieren.
2. Griffstange, Verlängerungsstange(n) und Dochthalter zusammenschrauben.
3. Saubere Reinigungsdochte in Dochthalter einführen.

ACHTUNG

Gefahr von Sachschäden durch nicht eingehaltene Reinigungsrichtung!

Beim Reinigen des Rohrs von der Mündungsseite aus kann die Mündung beschädigt werden. Eine beschädigte Mündung verschlechtert die Treffleistung der Waffe.

› Reinigen Sie das Rohr nur von der Patronenlagerseite aus.

4. Saubere Reinigungsdochte mehrfach durch das Rohr ziehen, bis das Rohr, das Patronenlager und die Führungsfläche frei von Öl und Fremdkörpern sind (Abb. 52).
5. Sichtprüfung der Waffe auf Beschädigung.
6. ► Waffe montieren.
7. ► Funktionsprüfung durchführen.



Abb. 52: Rohr, Patronenlager und Führungsfläche reinigen und entölen

- 1 Patronenlager
- 2 Führungsfläche

7.12 Zusätzliche Maßnahmen bei besonderen klimatischen Bedingungen

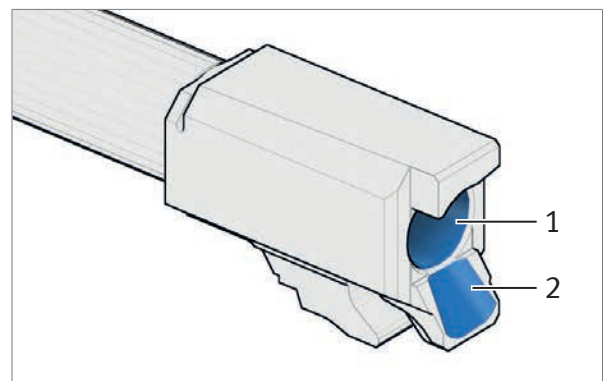

Die folgenden Umwelteinflüsse bedürfen zusätzlicher Maßnahmen zur Erhaltung der Einsatzfähigkeit:

- Extreme Trockenheit und starke Staubeentwicklung
 - Extreme Hitze
 - Feuchtigkeit und Schlamm
 - Salzwasser und salzhaltige Luft
 - Extreme Kälte (unter -25°C) und Schnee
-

7.12.1 Extreme Trockenheit und starke Staubeentwicklung

- › Regelmäßig die Gängigkeit aller beweglichen Teile der Waffe überprüfen. Bei Schwergängigkeit reinigen und ölen.
- › Bei extremer Trockenheit oder hoher Staubkonzentration Waffe stärker einölen.
- › Magazine vor Staub schützen (z.B. verschließbare Magazintasche oder Abdeckkappe).
- › Munition in staubdichten Behältern lagern.
- › Munition nicht einölen. Schmutz- und Staubpartikel vor dem Gebrauch entfernen.

7.12.2 Extreme Hitze

- › Bei Temperaturen über +63 °C Waffe stärker einölen.
- › Metallteile nur mit Handschuhen anfassen (Verbrennungsgefahr).
- › Munition vor direkter Sonneneinstrahlung und Hitze schützen.

7.12.3 Feuchtigkeit und Schlamm

- › Waffe stärker einölen.
- › Waffe vor Feuchtigkeit und Schlamm schützen.
- › Nach Kontakt mit Schlamm, die Waffe mit Süßwasser abwaschen, trocknen und einölen.

7.12.4 Salzwasser und salzhaltige Luft



Achten Sie darauf, dass Stahlteile die keinen Schutzlack aufweisen eingeölt sind.

- › Bei salzhaltiger Luft und Salzwasser, alle beweglichen Teile der Waffe mit Kälteöl einölen.
- › Nach Kontakt mit Salzwasser oder Salznebel, Waffe mit Süßwasser abwaschen, trocknen und einölen.
- › Waffe vor Salzwasser und salzhaltiger Luft geschützt in einem trockenen Behälter lagern.

7.12.5 Extreme Kälte (unter -25°C) und Schnee



Bei Kälte kann gefrierendes Kondenswasser die Funktionssicherheit der Waffe beeinträchtigen. Um die Bildung von Kondenswasser zu vermeiden, Waffe nicht aus der Kälte in die Wärme und kurz darauf wieder in die Kälte bringen.

- › Bei Temperaturen unter -25 ° alle beweglichen Teile der Waffe mit Kälteöl einölen.
- › Vor dem Schmieren mit Kälteöl, Waffe gründlich reinigen und trocknen.
- › Metallteile nur mit Handschuhen anfassen (Gefahr von Erfrierungen).
- › Vor dem Laden eine Funktionsprüfung durchführen und Gängigkeit der beweglichen Teile sicherstellen.
- › Festgefrorene Teile der Waffe und Vereisung im Rohr mit angewärmtem Kälteöl auftauen.
- › Zum Lagern der Waffe, alle beweglichen Teile, Reib- und Gleitflächen stärker schmieren.
- › Waffe in trockenen, ungeheizten Räumen lagern.

8 Bedienung

8.1 Waffe teilladen

1. ► Magazin füllen.
2. Gefülltes Magazin in die Waffe einführen bis der Magazinhalter einrastet.

8.2 Waffe fertigladen

WARNUNG

Verletzungsgefahr durch unbeabsichtigte Schussauslösung!

Eine geladene Waffe ist grundsätzlich eine potenzielle Gefahrenquelle.

- › Laden Sie die Waffe nur unmittelbar vor dem Schießen.
- › Entladen Sie die Waffe unmittelbar nach dem Schießen.

1. ► Waffe teilladen.
2. Verschluss vollständig nach hinten ziehen und nach vorne schnellen lassen. Die Waffe ist fertiggeladen.



Nach dem Fertigladen ist der Schlagbolzen der Waffe gespannt.



Bei außergewöhnlichen Belastungen, wie das Herunterfallen der Waffe, kann sich der Schlagbolzen entspannen. Überprüfen Sie die Spannanzeige für Schlagbolzen. Gegebenenfalls Waffe erneut fertigladen. Lassen Sie die Waffe nach dem Einsatz von waffentechnischem Personal überprüfen.

8.3 Prüfen ob sich eine Patrone im Patronenlager befindet – "Chamber Check"



Führen Sie diese Prüfung nur unmittelbar vor dem Schießen aus, wenn Sie sich nicht sicher sind, ob sich eine Patrone im Patronenlager befindet.



Bei Verschmutzung der Waffe kann es vorkommen, dass die Kraft der Schließfeder nicht ausreicht den Verschluss selbstständig nach vorne in die Endposition zu drücken. Unterstützen Sie deshalb den Vorlauf des Verschlusses und drücken Sie den Verschluss vollständig nach vorne.

1. Verschluss nach hinten ziehen, bis erkennbar ist, ob sich eine Patrone im Patronenlager befindet (Abb. 53).
2. Verschluss vollständig nach vorne führen.



Abb. 53: Verschluss nach hinten ziehen

8.4 Schießhaltung und Zielen

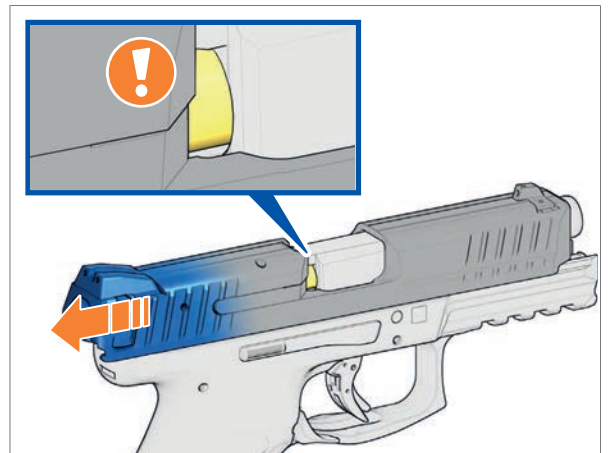

Wird eine Waffe mit fluoreszierendem Visier über einen langen Zeitraum verdeckt getragen, verlieren die Visier-Punkte an Leuchtkraft.

Bei verdeckter Trageweise der Waffe können die nachleuchtenden Visier-Punkte durch gezielte Bestrahlung mit Tageslicht oder Kunstlicht vor dem Einsatz aufgeladen werden.

8.4.1 Schießhaltung



Der beidhändige Anschlag ist die stabilste Schießhaltung und bietet Aussicht auf bestmögliche Treff-Ergebnisse.

WARNUNG

Verletzungsgefahr durch nach hinten schnellenden Verschluss!

Der Verschluss kann beim Schießen schwere Verletzungen insbesondere an Händen und Fingern verursachen.

› Halten Sie Ihre Hände beim Schießen außerhalb des Verschlusswegs.



Abb. 54: Beidhändiger Anschlag



Abb. 55: Verschlussweg

8.4.2 Zielen

- Korrektes Zielen

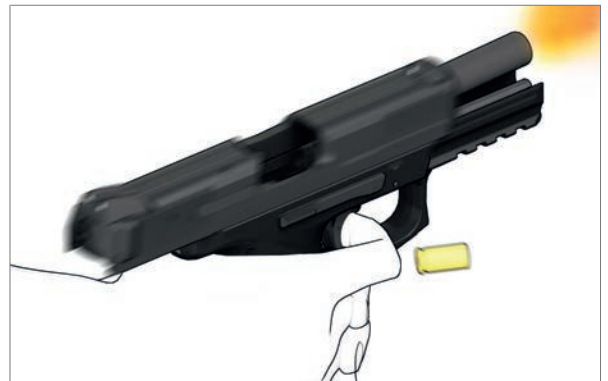
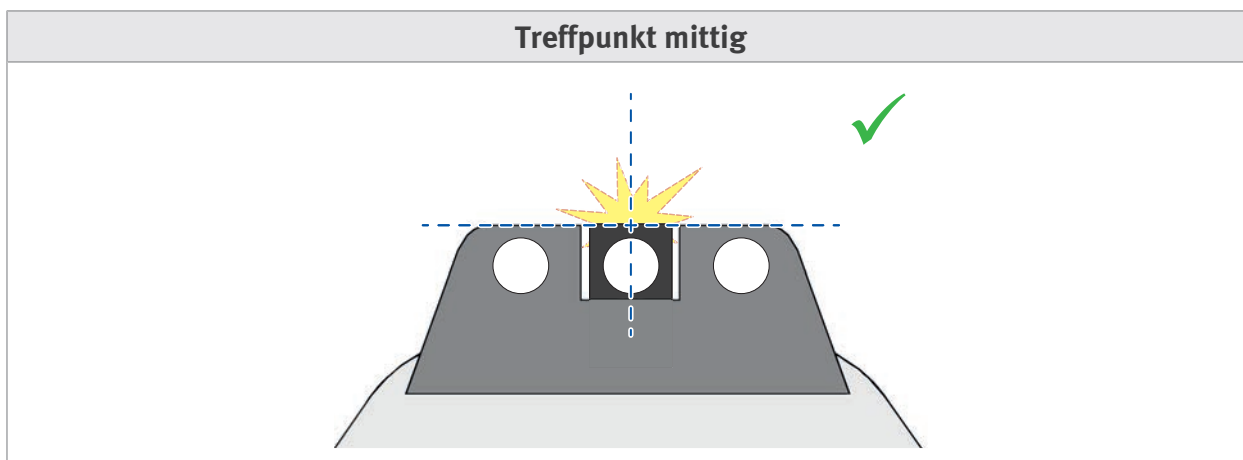

- Zielfehler

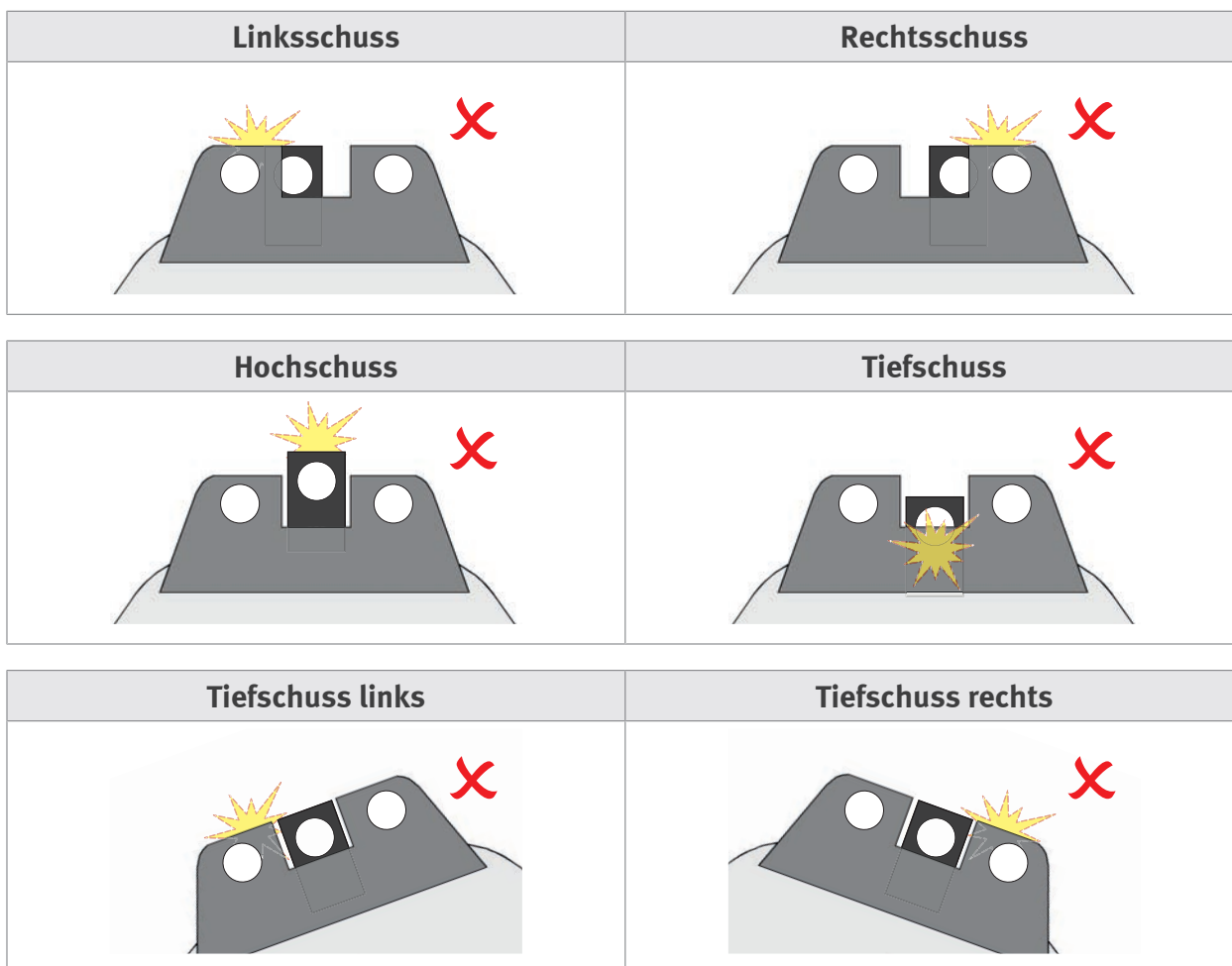

8.5 Schießen



► Sicherheitshinweise zum Schießen befolgen.

1. ► Waffe zum Schießen vorbereiten.
2. ► Waffe fertigladen.
3. ► Schießhaltung einnehmen.
4. ► Zielen.
5. Bei Varianten mit Sicherungshebel, den Sicherungshebel in Stellung "F" einrasten.

WARNUNG

Verletzungsgefahr durch nach hinten schnellenden Verschluss!

Der Verschluss kann beim Schießen schwere Verletzungen insbesondere an Händen und Fingern verursachen.

› Halten Sie Ihre Hände beim Schießen außerhalb des Verschlusswegs.

6. Abzug betätigen. Eine Patrone wird gezündet.
7. Bei Varianten mit Sicherungshebel, den Sicherungshebel in Stellung "S" einrasten.

8.6 Magazin entnehmen

ACHTUNG

Gefahr von Sachschäden durch Herunterfallen des Magazins!

Das Herunterfallen des Magazins kann die Magazinlippen beschädigen und Funktionsstörungen verursachen.

- › Entnehmen Sie das Magazin von Hand.
- › Vermeiden Sie Stoßbelastung der Magazinlippen.

1. Hand unter das Magazin halten.
2. Magazinhalter drücken (Abb. 56).
3. Magazin entnehmen (Abb. 56).



Abb. 56: Magazin entnehmen

8.7 Waffe nachladen

⚠️ WARNUNG

Verletzungsgefahr durch unbeabsichtigte Schussauslösung!

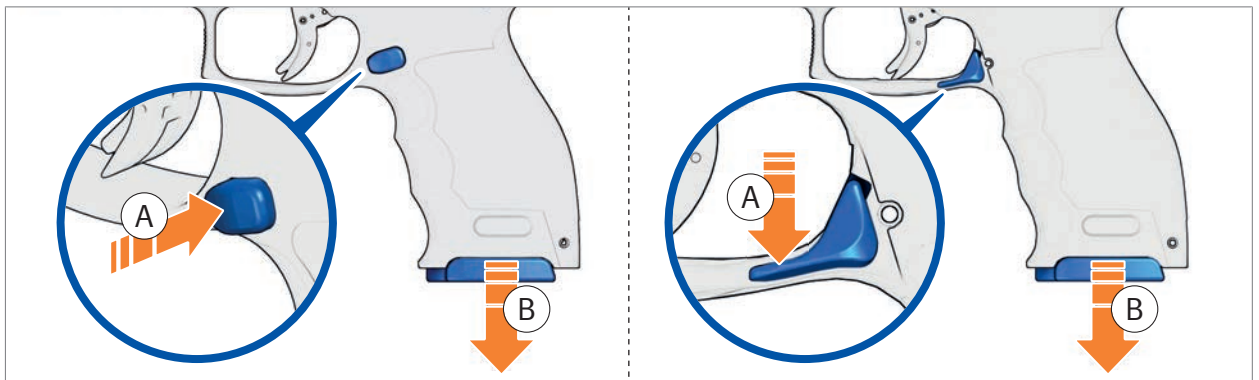
Eine geladene Waffe ist grundsätzlich eine potenzielle Gefahrenquelle.

- › Laden Sie die Waffe nur unmittelbar vor dem Schießen.
- › Entladen Sie die Waffe unmittelbar nach dem Schießen.



Nachdem die letzte Patrone des Magazins abgefeuert wurde, hält der Verschlussfanghebel den Verschluss in offener Stellung.

1. ► Magazin entnehmen.
2. ► Waffe fertigladen.

8.8 Waffe entladen

1. ► Magazin entnehmen.

⚠️ WARNUNG

Verletzungsgefahr durch Zünden der Patronen!

Stoßbelastung am Anzündhütchen kann die Patrone zünden.

- › Entladen Sie die Waffe über einer weichen Unterlage.
- › Verhindern Sie Stoßbelastungen am Anzündhütchen.
- › Verhindern Sie das Herunterfallen von Patronen.

2. ► Verschluss arretieren. Eine Patrone wird ausgeworfen.
3. In das Patronenlager schauen. Es darf sich keine Patrone im Patronenlager befinden. Befindet sich eine Patrone im Patronenlager, liegt eine Störung vor. ► Störungen: Ursachen und Beseitigung.
4. ► Verschluss nach vorne schnellen lassen.

8.9 Magazin leeren

⚠️ WARNUNG

Verletzungsgefahr durch Zünden der Patronen!

Stoßbelastung am Anzündhütchen kann die Patrone zünden.

- › Schieben Sie die Patronen beim Leeren des Magazins in Ihre Hand.
- › Verhindern Sie Stoßbelastungen am Anzündhütchen.
- › Verhindern Sie das Herunterfallen von Patronen.

- › Patronen nach vorne aus dem Magazin schieben (Abb. 57).



Abb. 57: Magazin leeren

9 Reinigung

9.1 Allgemeine Hinweise zur Reinigung

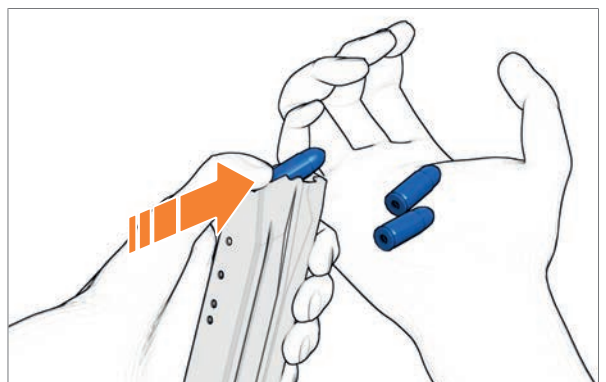

Regelmäßige Reinigung und Pflege von Waffe und Zubehör

- erhalten die Funktionssicherheit,
- erhöhen die Lebensdauer,
- verhüten Unfälle und
- sparen Instandsetzungskosten und Zeit.

1. Waffe nach jedem Schießen und nach Intervallen von 1.000 Schuss reinigen.
2. Bei Verwendung von stark verschmutzender Munition und beim Schießen mit Schalldämpfer: Waffe in kürzeren Intervallen reinigen und ölen.

ACHTUNG

Gefahr von Sachschäden durch Anwendung von Gewalt!

Anwendung von Gewalt beim Reinigen kann die Waffe beschädigen.

- › Wenden Sie beim Reinigen der Waffe keine Gewalt an.



Bei grober Verschmutzung oder schweren Ablagerungen: Metallteile einölen, Öl einwirken lassen und mit Reinigungsgerät (Reinigungsbürsten, Putzlappen etc.) reinigen. Kunststoffteile bei Verschmutzung mit Putzlappen und Wasser reinigen.

9.2 Wartungsplan



Der Wartungsplan zeigt regelmäßig wiederkehrende Arbeiten auf, die vor oder nach dem Schießen, sowie nach einer bestimmten Schussbelastung durchzuführen sind.

Folgende Wartungsarbeiten sind gemäß nachfolgender Tabelle durchzuführen.

Symbole	Fristen
▲ = Funktionsprüfung	V = vor dem Schießen / Benutzung der Waffe
■ = reinigen / Pflegestelle	N = nach dem Schießen / Benutzung der Waffe
● = einölen / Schmierstelle	S (100) = nach Schussbelastung (Anzahl Schüsse)



Abb. 58: Übersicht der Wartungsstellen

Pos.	Bezeichnung	Prüfung / Tätigkeit	Hilfsmittel	Zeitpunkt der Arbeit
1	Waffe	▲ Funktion	—	V, N
		■ reinigen	Reinigungsgerät	N
		● einölen	Öl, z.B. S-761	N
2	Rohr	■ entölen	Reinigungsgerät	V
		■ reinigen	Reinigungsgerät	N
		● einölen	Öl, z.B. S-761	N
3	Patronenlager / Führungsfläche	■ entölen	Reinigungsgerät	V
		■ reinigen	Reinigungsgerät	N
		● einölen	Öl, z.B. S-761	N
4	Verschluss	▲ Funktion	—	V
		■ reinigen	Putzlappen	N
		● einölen	Öl, z.B. S-761	N
5	Führungsbahnen des Verschlusses	● einölen	Öl, z.B. S-761	V
6	Visier	▲ Zustand	—	V
		■ reinigen	Putzlappen	N
7	Auszieher	▲ Funktion	—	V
8	Korn	▲ Zustand	—	V
		■ reinigen	Putzlappen	N
9	Schließfeder	▲ Funktion, Zustand	—	V
		■ reinigen	Putzlappen	N
		● einölen	Öl, z.B. S-761	N
10	Griffstück	■ reinigen	Putzlappen	N
11	Führungsleisten des Griffstücks	● einölen	Öl, z.B. S-761	N
12	Abzug / Abzugs- einrichtung	▲ Funktion	—	V
		■ reinigen	Putzlappen	N
		● einölen	Öl, z.B. S-761	N
13	Sicherungshebel	▲ Funktion, Rastung	—	V

Pos.	Bezeichnung	Prüfung / Tätigkeit	Hilfsmittel	Zeitpunkt der Arbeit
14	Abzugssicherung	▲ Funktion	—	V
15	Magazinalter	▲ Funktion	—	V
16	Verschlussfanghebel	▲ Funktion	—	V
17	Magazinschacht	▲ Zustand	—	V, N
18	Magazin, innen und außen	▲ Zustand	—	V, N
		■ reinigen	Putzlappen (außen) Flaschenreinigungsbürste (innen)	N
19	Zubringer, Magazinfeder	▲ Gängigkeit	—	V
		■ reinigen	Putzlappen	N
—	Zubehör	▲ Zustand	—	V
		■ reinigen	Putzlappen, Bürste, Öl, z.B. S-761	N

9.3 Waffe demontieren

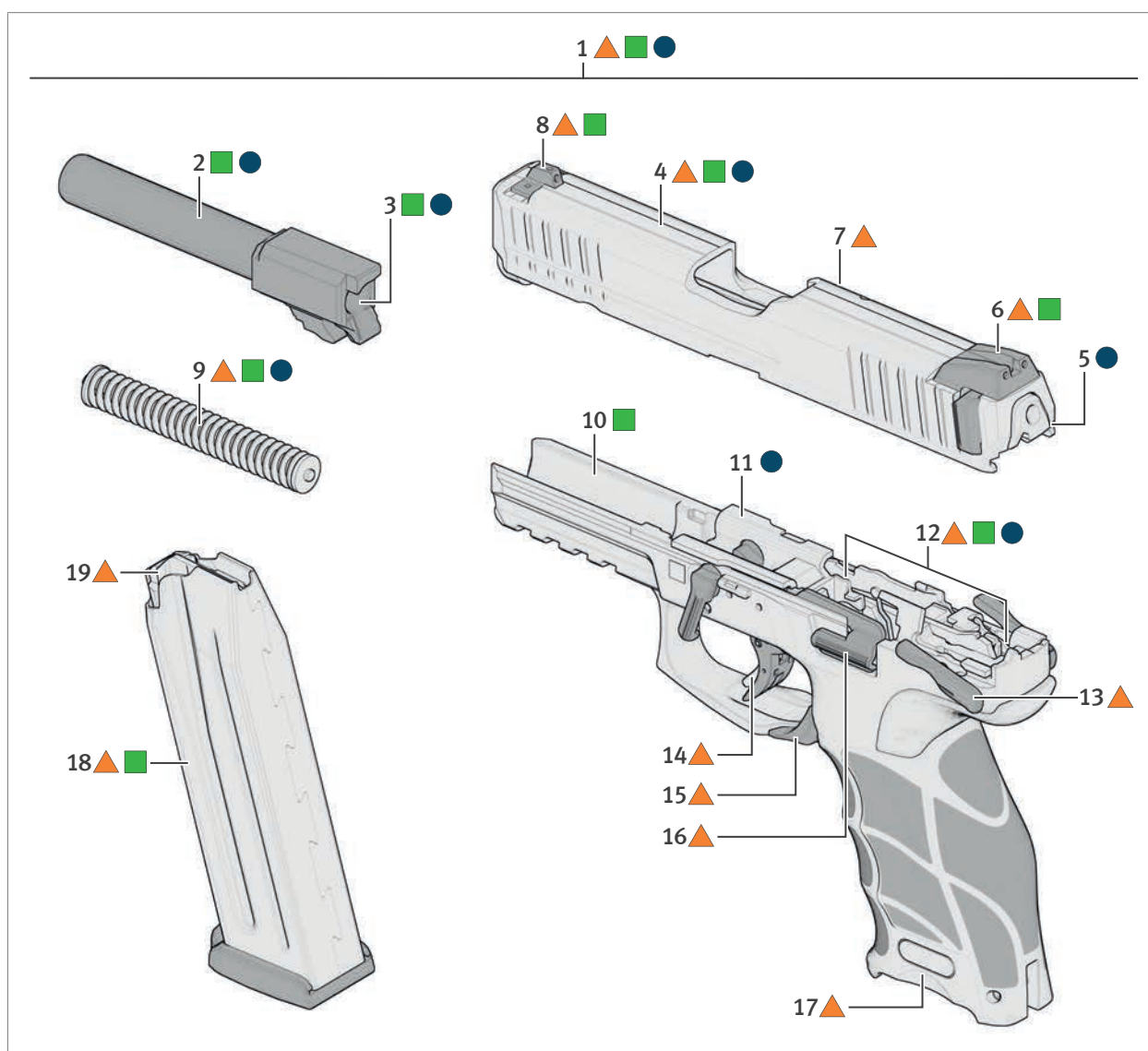

Der Mechanismus der Demontagesicherung verhindert, dass sich beim Demontieren der Waffe eine Patrone im Patronenlager befindet. Der Demontagehebel wird vom Magazin und Verschluss blockiert. Erst wenn das Magazin entnommen und der Verschluss arretiert ist, kann der Demontagehebel betätigt werden. Durch Entnehmen des Magazins kann keine Patrone in das Patronenlager eingeführt werden. Befindet sich eine Patrone im Patronenlager, wird die Patrone beim nach hinten ziehen des Verschlusses ausgeworfen. Somit kann sich beim Demontieren der Waffe in Baugruppen keine Patrone im Patronenlager befinden. Der Schlagbolzen wird beim Demontieren des Verschlusses nicht gespannt und der Abzug muss nicht betätigt werden.

WARNUNG

Verletzungsgefahr durch falsch montierte Waffe!

Falsche Montage kann Sicherheit und Funktion der Waffe beeinträchtigen.

› Demontieren Sie die Waffe nur so weit, wie in dieser Anleitung beschrieben.

1. ► Sicherheitsprüfung durchführen.
2. ► Verschluss arretieren.

VORSICHT

Verletzungsgefahr durch nach vorne schnellenden Verschluss!

Beim nach unten Drücken des Verschlussfanghebels schnellt der Verschluss nach vorne.

› Greifen Sie nicht in den Verschlussweg.

3. Demontagehebel bis zum Anschlag drehen (Abb. 59).



Abb. 59: Demontagehebel drehen

4. Verschluss nach hinten ziehen und halten (Abb. 60).
5. Verschluss langsam nach vorne führen und vom Griffstück schieben (Abb. 60).
6. Schließfeder aus dem Verschluss entnehmen (Abb. 61).
7. Rohr anheben, nach vorne schieben und nach hinten aus dem Verschluss entnehmen.



Abb. 60: Verschluss vom Griffstück schieben

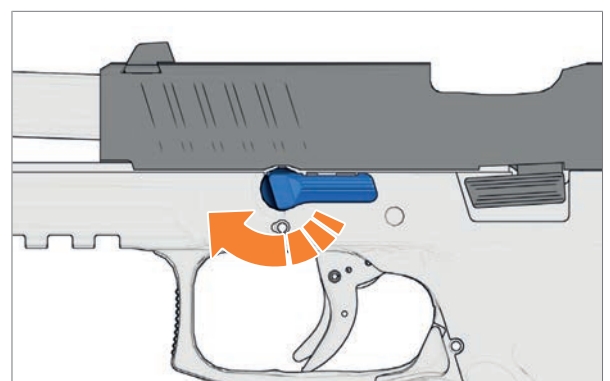

Abb. 61: Schließfeder entnehmen

9.3.1 Magazin demontieren

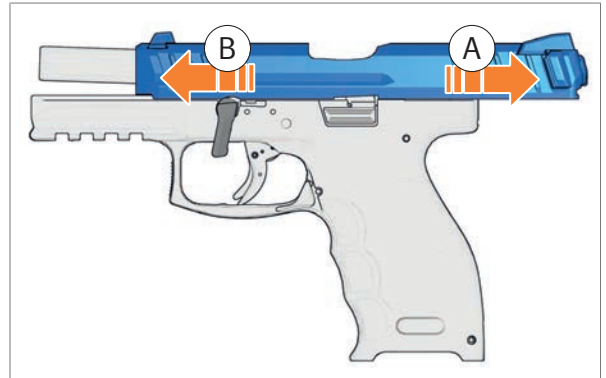
Benötigte Hilfsmittel:

- Durchtreiber \varnothing 2,8 mm

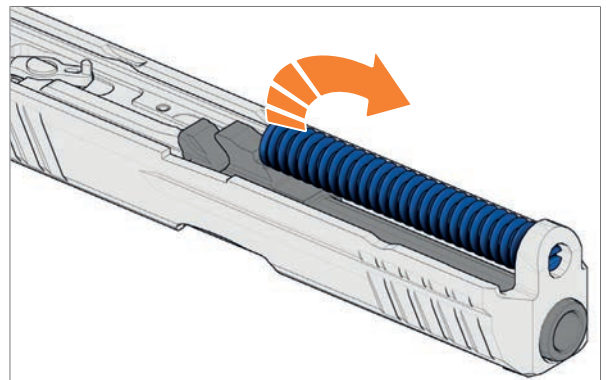
VORSICHT

Verletzungsgefahr durch federgelagerte Teile!

Der Bodenhalter steht unter Federspannung und springt aus dem Magazin, wenn der Bodenhalter nicht gesichert wird.

› Sichern Sie den Bodenhalter bei der Demontage mit Ihrem Finger.

1. Bodenhalter mit Durchtreiber eindrücken und Magazinboden nach vorne schieben (Abb. 62).
2. Magazinboden vom Magazingehäuse ziehen (Abb. 62).
3. Bodenhalter, Magazinfeder und Zubringer entnehmen.



Abb. 62: Magazinboden nach vorne schieben

9.4 Demontagehebel entnehmen und einsetzen (bei SK-Varianten)

Das Entnehmen des Demontagehebels und das Demontieren des Griffstücks ist grundsätzlich dem Instandsetzungspersonal vorbehalten. Der Demontagehebel ist standardmäßig durch eine Feder und bei SK-Varianten durch die Form des Demontagehebels gegen Herausfallen gesichert.

Der Demontagehebel kann nur aus dem Griffstück entnommen werden, wenn:

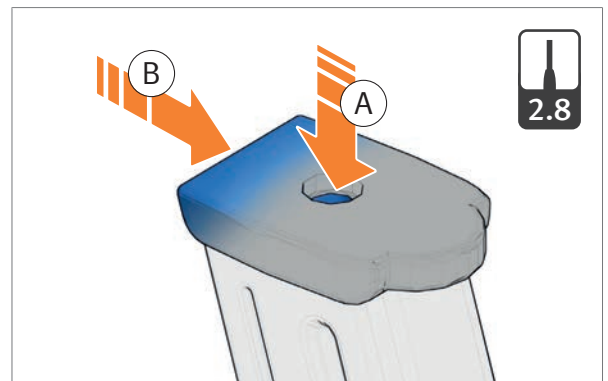
- die Waffe in Baugruppen demontiert ist,
- der Abzug gedrückt und gehalten wird und
- sich der Demontagehebel in der Demontageposition befindet (*Abb. 63*).

Demontagehebel entnehmen:

1. Waffe in Baugruppen zerlegen.
2. Abzug drücken und halten.
3. Demontagehebel in Demontageposition drehen und entnehmen (*Abb. 63*).



Abb. 63: Demontageposition

Demontagehebel einsetzen:

4. Abzug drücken und halten.
5. Demontagehebel in Demontageposition bringen und in das Griffstück einsetzen (*Abb. 63*).
6. Abzug loslassen.
7. Demontagehebel im Uhrzeigersinn drehen. Die Waffe kann montiert werden.

9.5 Waffe reinigen

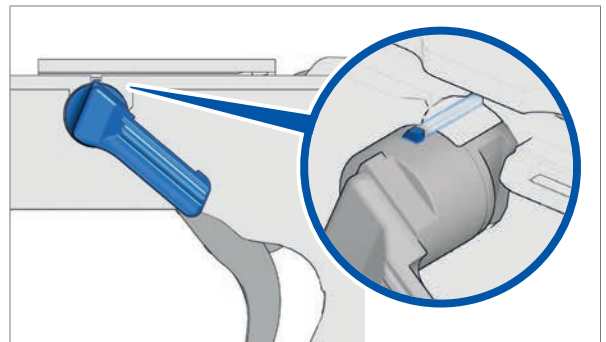
ACHTUNG

Gefahr von Sachschäden durch falsche Reinigungs- und Pflegemittel!

Falsche Reinigungs- und Pflegemittel können die Waffe beschädigen.

- › Verwenden Sie die angegebenen Reinigungsmittel für die Reinigung der Waffe.
- › Verwenden Sie keine Metallgegenstände, Kunststoffe (Nylon, Perlon, etc.) und keine chemischen Reinigungsmittel (Waschbenzin, Tetrachlorethylen, Trichlor, etc.) für die Reinigung der Waffe.
- › Reinigen Sie die Waffe nicht im Ultraschallbad.

1. ► Waffe demontieren.
2. ► Baugruppen reinigen.
3. ► Verschluss reinigen.
4. ► Rohr reinigen.
5. ► Magazin reinigen.
6. ► Waffe einölen.
7. ► Waffe montieren.

9.5.1 Baugruppen reinigen

Benötigte Hilfsmittel:

- *Putzlappen*
1. Verschmutzte Teile und Flächen mit Putzlappen reinigen.
 2. Griffstück und Verschluss mit Putzlappen reinigen.
 3. Magazinschacht, Magazin und Zubringer mit Putzlappen reinigen.
 4. Sichtprüfung der Waffe auf Beschädigung.

9.5.2 Rohr reinigen

Benötigte Hilfsmittel:

- Öl
- Reinigungsdochte
- Reinigungsgerät

ACHTUNG

Gefahr von Sachschäden durch nicht eingehaltene Reinigungsrichtung!

Beim Reinigen des Rohrs von der Mündungsseite aus kann die Mündung beschädigt werden. Eine beschädigte Mündung verschlechtert die Treffleistung der Waffe.

› Reinigen Sie das Rohr nur von der Patronenlagerseite aus.

1. Griffstange, Verlängerungsstange(n) und Rohr-Reinigungsbürste zusammenschrauben.
2. Eingeölte Rohr-Reinigungsbürste mehrfach durch das Rohr ziehen.
3. Rohr-Reinigungsbürste durch Docht-halter ersetzen.
4. Saubere Reinigungsdochte in Docht-halter einführen.
5. Saubere Reinigungsdochte mehrfach durch das Rohr ziehen, bis das Rohr frei von Öl und Fremdkörpern ist.
6. Dochtalter durch Ölbürste ersetzen.
7. Eingeölte Ölbürste durch das Rohr ziehen.



Abb. 64: Rohr reinigen

- 1 Griffstange
- 2 Verlängerungsstange
- 3 Rohr-Reinigungsbürste
- 4 Dochtalter
- 5 Ölbürste

9.5.3 Magazin reinigen

Benötigte Hilfsmittel:

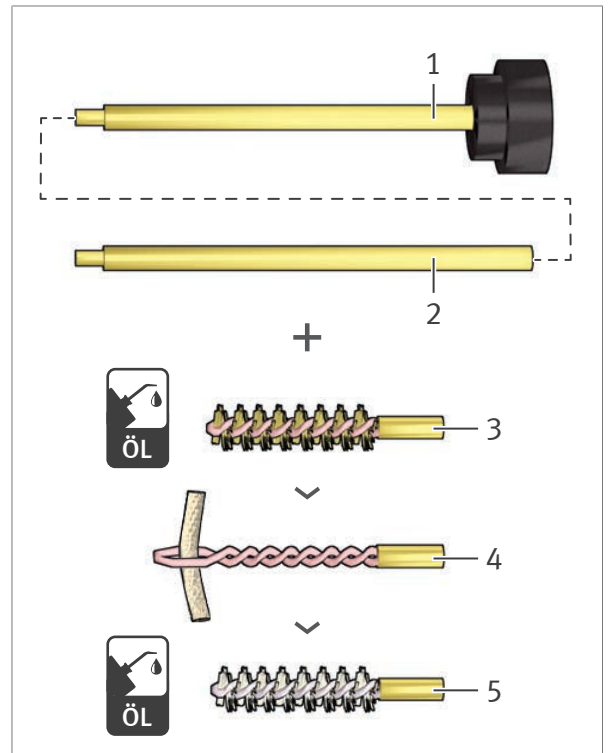
- Flaschenreinigungsbürste (mind. Ø 20 mm)
- Putzlappen (flusenfrei)
- Spülmittel

ACHTUNG

Gefahr von Sachschäden durch nicht eingehaltene Reinigungsrichtung!

Beim Reinigen der Innenflächen des Magazins mit einer Flaschenreinigungsbürste können die Magazinlippen beschädigt werden. Beschädigte Magazinlippen beeinträchtigen die Patronenzufuhr in die Waffe.

› Reinigen Sie die Innenflächen des Magazins von der Unterseite des Magazins aus bis zu den Magazinlippen.

1. ► Magazin demontieren.
2. Einzelteile des Magazins mit warmen Wasser und Spülmittel abspülen.
3. Innenseite des Magazins mit Flaschenreinigungsbürste so lange reinigen, bis sich kein Schmutz mehr aus dem Magazin löst.
4. Gereinigte Einzelteile des Magazins mit einem flusenfreien Putzlappen trocknen.

9.5.4 Verschluss reinigen

Benötigte Hilfsmittel:

- Ölflasche
- Putzlappen



Je nach Munitionstyp kann sich Abdichtungsmittel des Anzündhütchens in der Schlagbolzenbohrung absetzen. Ist die Schlagbolzenbohrung stark verschmutzt, wird die Patrone nicht gezündet.

1. Ölflasche auf die Reinigungsbohrung setzen.
2. Reinigungsbohrung mit Öl spülen bis die Reinigungsbohrung frei von Abdichtungsmittel ist (Abb. 65).
3. Überschüssiges Öl mit Putzlappen beseitigen.



Abb. 65: Reinigungsbohrungen mit Öl spülen

1 Reinigungsbohrung

9.5.5 Waffe einölen

Benötigte Hilfsmittel:

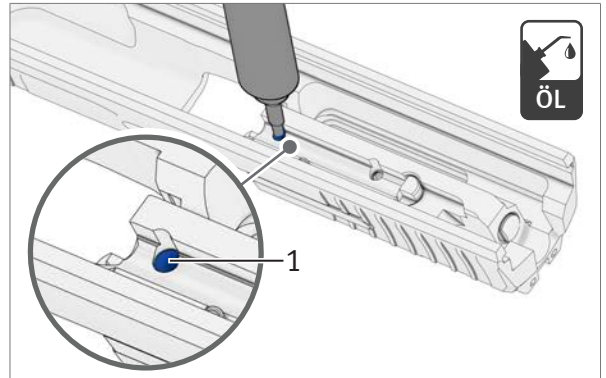
- Öl

1. Gereinigte Metallteile leicht einölen.
2. Innenseite des Verschlusses einölen, insbesondere die Führungsbahnen.



Befindet sich beim Schießen Öl im Rohr, verschlechtert sich die Treffleistung der Waffe und das Rohr wird stärker belastet. Beachten Sie deshalb das Kapitel:

► *Waffe zum Schießen vorbereiten*

3. Äußere Lauffläche des Rohres einölen.
4. Schließfederführung einölen.
5. Führungsleisten des Griffstücks einölen.
6. Magazin und Zubringer mit Putzlappen reinigen.

ACHTUNG

Gefahr von Sachschäden durch eingölte Patronen!

Eingölte Patronen führen zu einer erhöhten Belastung der Teile und können die Waffe beschädigen.

› Ölen Sie das Magazin innen nicht ein.

7. Stahlmagazin außen leicht einölen.



Nach dem Montieren der Waffe: Ziehen Sie den Verschluss mehrfach nach hinten, damit sich das Öl gleichmäßig verteilt.



Abb. 66: Schmierstellen

- 1 Führungsbahnen des Verschlusses
- 2 Äußere Lauffläche des Rohres
- 3 Schließfederführung
- 4 Führungsleisten des Griffstücks

9.6 Waffe montieren

1. Rohr in den Verschluss einlegen.
2. Rohr nach hinten schieben, bis das Rohr mit dem Verschluss verriegelt.

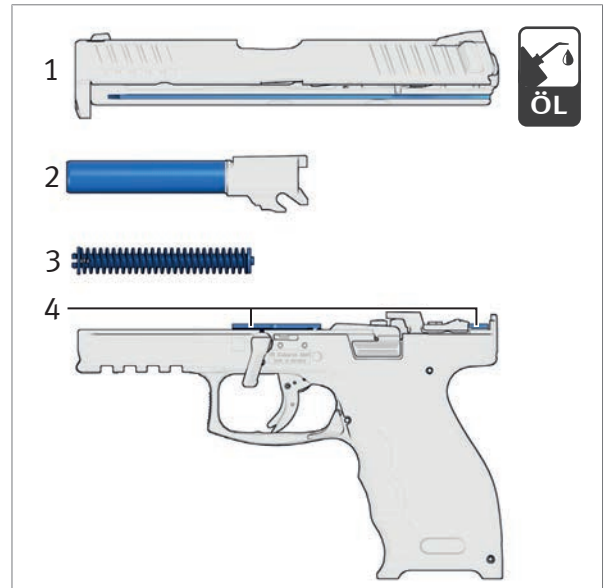

Einbaulage der Schließfeder beachten.

3. Schließfeder in den Verschluss einsetzen (Abb. 67).
4. Schließfeder an der Steuerfläche des Rohrs abstützen (Abb. 68). Einbaulage der Schließfeder beachten (Abb. 69).



Abb. 67: Schließfeder einsetzen



Abb. 68: Schließfeder abstützen

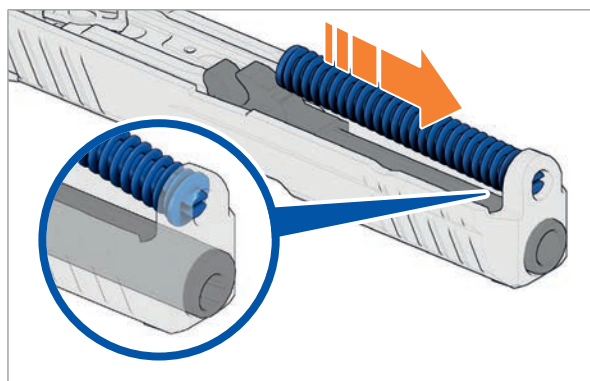

Abb. 69: Einbaulage der Schließfeder

5. Verschluss von oben auf das Griffstück setzen und über die Führungsleisten des Griffstücks schieben (Abb. 70).
6. ► Verschluss arretieren.
7. Demontagehebel bis zum Anschlag gegen den Uhrzeigersinn drehen (Abb. 71).
8. ► Funktionsprüfung durchführen.

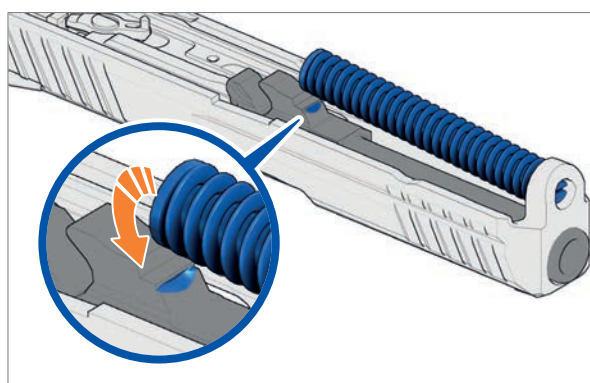

Abb. 70: Verschluss über die Führungsleisten schieben

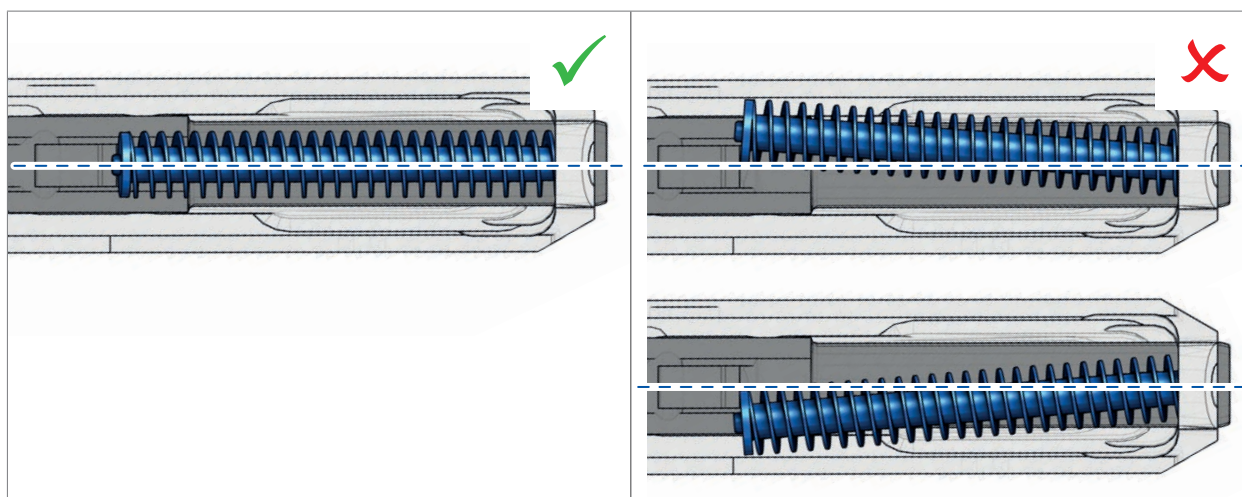

Abb. 71: Demontagehebel gegen den Uhrzeigersinn drehen

9.6.1 Magazin montieren

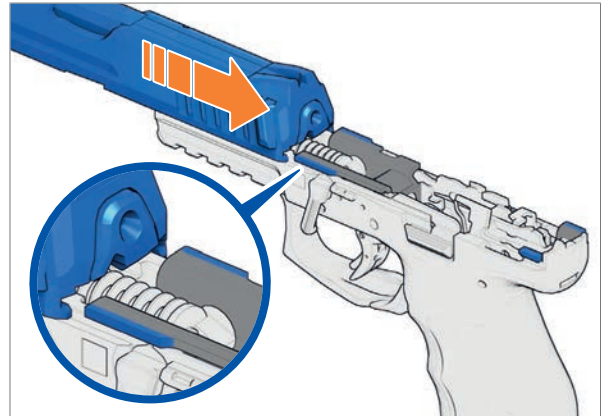
1. Zubringer auf Magazinfeder setzen. Montageposition beachten (Abb. 73).
2. Magazinfeder auf Bodenhalter setzen. Montageposition beachten (Abb. 73).

⚠ VORSICHT

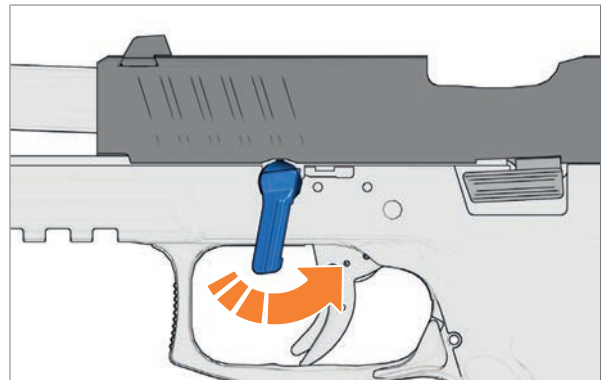
Verletzungsgefahr durch federgelagerte Teile!

Die Magazinfeder wird bei der Montage unter Federspannung gesetzt und kann aus dem Magazin springen, wenn die Magazinfeder nicht gesichert wird.

› Sichern Sie die Magazinfeder bei der Montage mit Ihrem Finger.

3. Zubringer, Magazinfeder und Bodenhalter in das Magazingehäuse drücken.



Abb. 72: Magazin montieren

- 1 Magazingehäuse
- 2 Zubringer
- 3 Magazinfeder
- 4 Bodenhalter
- 5 Magazinboden

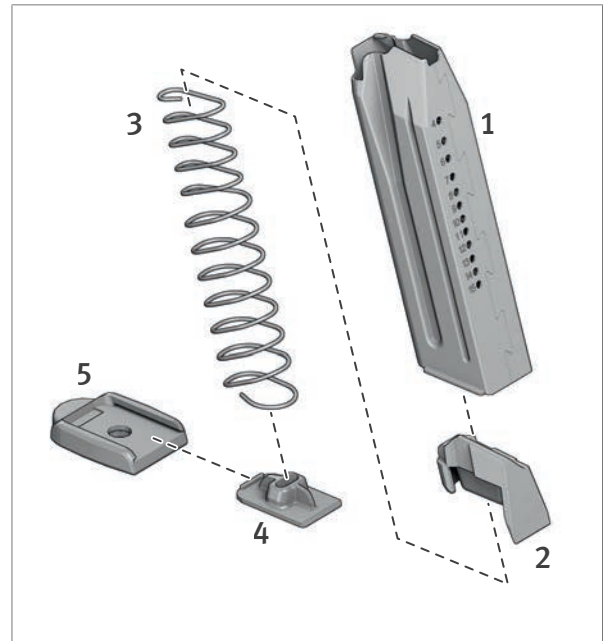

Abb. 73: Montageposition der Einzelteile

4. Bodenhalter eindrücken und halten (Abb. 74).
5. Magazinboden von vorne auf das Magazingehäuse schieben bis der Bodenhalter im Magazinboden einrastet (Abb. 74).

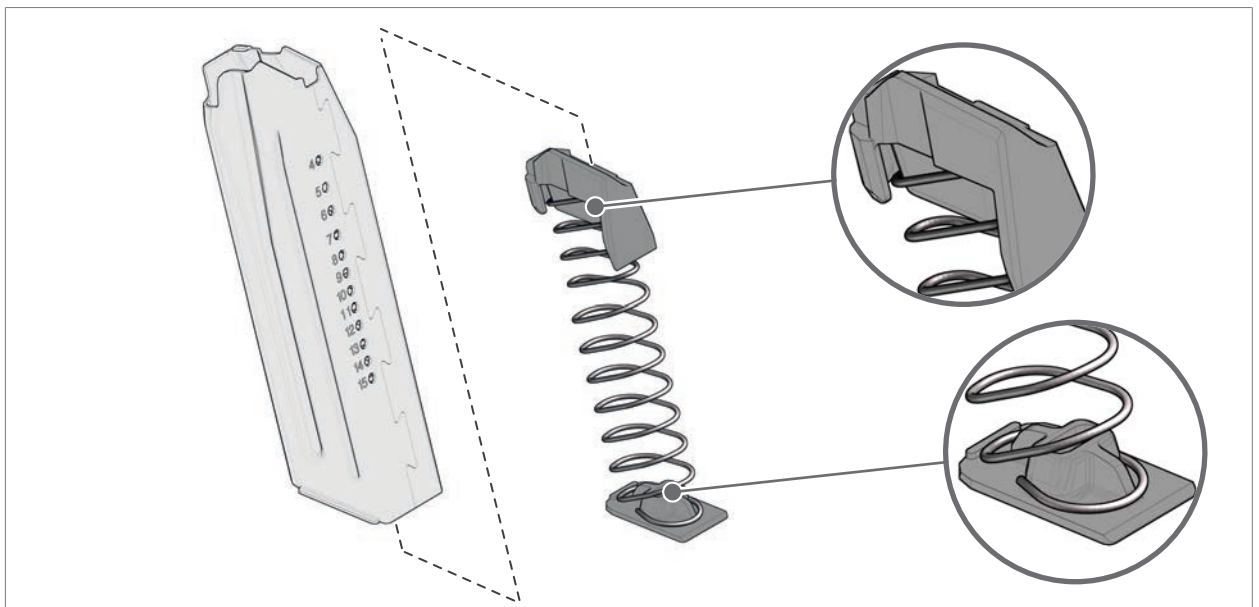

Abb. 74: Magazinboden einsetzen

10 Störungen: Ursachen und Beseitigung

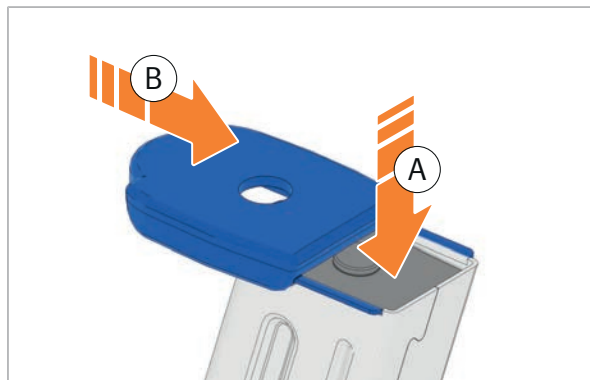

Benutzern ist eine Störungsbeseitigung, die über diese Anleitung hinausgeht, strikt untersagt! Nur autorisierte Fachkräfte dürfen Störungen an der Waffe beseitigen.

WARNUNG

Sicherheitsrisiko durch ungewissen Ladezustand!

Bei Störungen kann der tatsächliche Ladezustand vom erwarteten Ladezustand abweichen.

- › Betrachten Sie die Waffe bei Störungen als geladen.
- › Stellen Sie bei Störungen den tatsächlichen Ladezustand der Waffe fest.
- › Befolgen Sie die grundlegenden Sicherheitshinweise bei der Beseitigung von Störungen.

Die aufgeführten Punkte schließen nicht alle theoretisch möglichen Störungen ein. Auch andere als die hier genannten Störungen / Ursachen sind möglich.

Störung	Ursache	Beseitigung
Waffe schießt mit ungewöhnlich niedrigem Impuls / schwachem Rückstoß.	Munitionsfehler. Geschoss steckt möglicherweise im Rohr.	Rohr auf Durchgängigkeit prüfen. Gegebenenfalls Waffe zur Instandsetzung abgeben.
Waffe schießt mit ungewöhnlich hohem Impuls / starkem Rückstoß.	Munitionsfehler. Rohrdurchgang war beim Schießen durch Fremdkörper / Geschoss blockiert (Geschossvorlage).	Waffe zur Instandsetzung abgeben.
Geschoss bleibt im Rohr stecken.	Munitionsfehler.	Waffe zur Instandsetzung abgeben.
Schlagbolzen schlägt nicht ab.	Formfeder für Abzugsstange defekt.	Waffe zur Instandsetzung abgeben.
Verschluss öffnet nach dem Schuss nicht.	Hülse deformiert oder Patronenlager verschmutzt.	▶ Waffe entladen. Gegebenenfalls ▶ Waffe reinigen. Gegebenenfalls Waffe zur Instandsetzung abgeben.
	Munitionsfehler	

Störung	Ursache	Beseitigung
Patrone wird nicht gezündet.	Schlagbolzenbohrung im Verschluss verschmutzt.	► Verschluss reinigen.
	Munitionsfehler	Mindestens eine Minute warten. ► Waffe entladen. Nicht abgefeuerte Patrone nicht wiederverwenden.
	Schlagbolzen schwergängig, beschädigt oder gebrochen.	Waffe zur Instandsetzung abgeben.
	Schlagfeder schwergängig, beschädigt oder gebrochen.	
Patrone oder Patronenhülse wird nicht ausgeworfen.	Verschlussrücklauf zu gering.	Schießhaltung überprüfen. ► Waffe entladen. ► Waffe reinigen. ► Funktionsprüfung durchführen.
	Munitionsfehler	Andere Patrone verwenden. Patrone nicht wiederverwenden.
	Auszieher, Druckfeder für Auszieher und/oder Ausstoßer beschädigt.	Waffe zur Instandsetzung abgeben.
Verschluss verriegelt nicht.	Patronenhülse klemmt im Auswurffenster (Hülsenklemmer).	► Sicherheitsprüfung durchführen. Patrone, Patronenhülse oder Fremdkörper entfernen. Gegebenenfalls Waffe zur Instandsetzung abgeben.
Patrone wird nicht in das Patronenlager eingeführt.	Patronenlager verschmutzt.	► Waffe entladen. ► Waffe reinigen.
	Patrone deformiert.	Andere Patrone verwenden.
	Schließfeder defekt.	Waffe zur Instandsetzung abgeben.

Störung	Ursache	Beseitigung
Patrone wird nicht zugeführt.	Magazin nicht richtig eingesetzt.	Magazin richtig einsetzen.
	Magazinfeder defekt.	Magazin zur Instandsetzung abgeben.
	Magazin oder Magazinlippen beschädigt.	Anderes Magazin verwenden.
	Verschlussrücklauf zu gering.	► Waffe entladen. ► Funktionsprüfung durchführen. Gegebenenfalls ► Waffe reinigen. Gegebenenfalls Waffe zur Instandsetzung abgeben.
Verschluss bleibt nach dem letzten Schuss nicht in offener Stellung.	Magazinfeder defekt.	Magazin zur Instandsetzung abgeben.
	Verschlussrücklauf zu gering.	► Waffe entladen. ► Funktionsprüfung durchführen. Gegebenenfalls ► Waffe reinigen. Gegebenenfalls Waffe zur Instandsetzung abgeben.
	Verschlussfanghebel beschädigt.	Waffe zur Instandsetzung abgeben.
	Munitionsfehler	Anderer Patrone verwenden.
Lage des Treffpunkts nach der Seite verändert.	Visierung verschoben.	► Visierung justieren. Gegebenenfalls Waffe zur Instandsetzung abgeben.
	Anderer Munitionssorte.	Anderer Munitionssorte verwenden oder Waffe zur Instandsetzung abgeben.
Lage des Treffpunkts nach der Höhe verändert.	Korn beschädigt.	Waffe zur Instandsetzung abgeben.
	Anderer Munitionssorte.	Anderer Munitionssorte verwenden oder Waffe zur Instandsetzung abgeben.

11 Konservierung, Verpackung und Lagerung



Die Konservierung schützt die Waffe vor äußeren Einflüssen und erhält die Funktionsicherheit auch bei längerem Nichtgebrauch. Wenn die voraussichtliche Lagerdauer der Waffe 6 Monate überschreitet, muss die Waffe konserviert werden.

Wenn die voraussichtliche Lagerdauer der Waffe 6 Monate nicht überschreitet, ist eine Reinigung der Waffe ausreichend.

11.1 Waffe konservieren

Benötigte Hilfsmittel:

- *Fett*
- *Ölpapier*

1. ► Waffe reinigen.
2. Beide Enden des Rohres mit Fett verschließen.
3. Waffe in Ölpapier einwickeln.

11.2 Waffe verpacken

1. ► Waffe entladen.
2. ► Magazin leeren.
3. Waffe in den zugehörigen Transportbehälter verpacken.

11.3 Waffe lagern



Waffe und Munition getrennt lagern.

1. Gültige Bestimmungen zur Lagerung von Waffen und Munition befolgen.
2. Wenn die voraussichtliche Lagerdauer der Waffe 6 Monate nicht überschreitet, ► Waffe reinigen.
3. Wenn die voraussichtliche Lagerdauer der Waffe 6 Monate überschreitet, ► Waffe konservieren.
4. ► Waffe verpacken.
5. Waffe in einem geschlossenen und gegen Witterungseinflüsse geschützten Raum lagern.

WARNUNG

Unfallgefahr durch Unbefugte!

Unbefugte, die keine Erfahrung im Umgang mit Waffen haben, können Unfälle verursachen.

- › Stellen Sie sicher, dass Unbefugte, insbesondere Kinder, keinen Zugang zu Waffe und Munition erhalten.

6. Raum in dem die Waffe gelagert wird gegen Einbruch und Brandgefahr sichern.
7. Wenn die Lagerdauer der Waffe 1 Jahr überschreitet, Fettverschluss des Rohres und Ölfilm der Metallteile jährlich kontrollieren.

12 Transport und Versand

12.1 Waffe zum Transport vorbereiten

1. ► Waffe verpacken.
2. Waffe im Fahrzeug sichern.

ACHTUNG

Gefahr von Sachschäden durch Erschütterungen!

Erschütterungen während des Transports können die Waffe beschädigen.

- › Sichern Sie den Transportbehälter während des Transports gegen Verrutschen und Beschädigungen durch äußere Einflüsse.
- › Vermeiden Sie Stöße und Erschütterungen der Waffe.

12.2 Waffe transportieren und versenden



Waffe und Munition getrennt transportieren und versenden.

- › Gültige Bestimmungen zum Transport und Versand von Waffen und Munition befolgen.

13 Zerstörung und Entsorgung

13.1 Waffe zerstören

- › Gültige Bestimmungen zum Zerstören von Waffen und Munition befolgen.

13.2 Waffe entsorgen

- › Gültige Bestimmungen zum Entsorgen von Waffen und Munition befolgen.

Stichwortverzeichnis

A		F	
Abdeckplatte einsetzen	53	Feuchtigkeit und Schlamm	62
Abdeckplatte entnehmen	52	Formfeder für Abzugsstange prüfen	41
Abmessungen [mm].....	31	Funktion der Abzugssicherung prüfen.....	42
Abzugssicherung	17	Funktionselemente.....	14
Adapterplatte und Rotpunktvisier einsetzen ..	55	Funktionsprüfung durchführen	40
Adapterplatte und Rotpunktvisier entnehmen	54		
Allgemeine Hinweise zur Reinigung	71	G	
Ausschluss von Haftung und Gewährleistung	12	Gewichte [g]	31
		Griffschalen und Griffücken demontieren	44
B		Griffschalen und Griffücken montieren	45
Baugruppen.....	16	Griffstück an die Hand anpassen	44
Baugruppen reinigen	79	Grundlegende Sicherheitshinweise	7
Bedienung.....	64		
Beschreibung der Merkmale	20	H	
Beschreibung der Waffe.....	13	Handhabung	8
		Hilfsmittel	34
D			
Darstellungskonventionen für Abbildungen	6	K	
Darstellungskonventionen für Querverweise	6	Konservierung, Verpackung und Lagerung	91
Demontagehebel entnehmen und einsetzen (bei SK-Varianten).....	78		
Demontagesicherung.....	18	L	
Die Bedienungsanleitung als Bestandteil des Sicherheitskonzepts	8	Ladeanzeige.....	19
Drehmomentschlüssel und Einsätze	34	Lagerung, Transport und Entsorgung	9
E			
Extreme Hitze	62		
Extreme Kälte (unter -25°C) und Schnee	63		
Extreme Trockenheit und starke Staubentwicklung	62		

M

Magazin demontieren.....	77
Magazin entnehmen.....	69
Magazin füllen.....	59
Magazin füllen mit Ladehilfe.....	60
Magazin füllen ohne Ladehilfe.....	59
Magazin leeren.....	70
Magazin montieren.....	86
Magazin reinigen.....	81
Magazinhalter demontieren.....	50
Magazinhalter montieren.....	51
Magazintrichter verwenden.....	47
Merkmale der Produktgruppen.....	20
Merkmale der Varianten.....	21

O

Optionale Merkmale.....	22
-------------------------	----

P

Prüfen ob sich eine Patrone im Patronenlager befindet – "Chamber Check".....	65
Prüfungen.....	39
Push-Button - Magazinhalter anpassen.....	49

R

Reinigung.....	71
Reinigungsgerät.....	32, 33
Reinigungsgerät und Hilfsmittel.....	32
Rohr reinigen.....	80
Rotpunktvisier verwenden bei OR-Varianten ..	52

S

Salzwasser und salzhaltige Luft.....	63
Schießen.....	68
Schießhaltung.....	66
Schießhaltung und Zielen.....	66
Schlagbolzensicherung.....	17
Schmierstoffe / Sonstige Hilfsmittel.....	35
Schützensicherung.....	18
SFP9 L – „Long Slide“.....	27
SFP9 M SFP40 M – „Maritim“.....	30
SFP9 OR SFP40 OR – „Optic Ready“.....	28
SFP9 S SFP40 S – „Sicherheit“.....	26
SFP9 SD SFP40 SD – „Schalldämpfer“.....	26
SFP9 SK – „SubKompakt“.....	27
SFP9-SF SFP40-SF – „Special Forces“.....	25
SFP9-TR – „Technische Richtlinie“.....	25
Sicherheitseinrichtungen.....	9, 17
Sicherheitsfahne einsetzen.....	48
Sicherheitsfahne entnehmen.....	48
Sicherheitsfahne verwenden.....	48
Sicherheitshinweise.....	7
Sicherheitshinweise und Gefahrenstufen.....	4
Sicherheitshinweise zum Schießen.....	10
Sicherheitshinweise zum Umgang mit der Waffe	8
Sicherheitshinweise zur Fallsicherheit.....	11
Sicherheitshinweise zur Verwendung von Zubehör und Munition.....	10
Sicherheitshinweise, Hinweise und Informationen.....	3
Sicherheitsprüfung durchführen.....	39
Sicherungshebel.....	19
Sicherungsschnur befestigen.....	46
Sonstige Daten.....	31
Spannanzeige für Schlagbolzen.....	19
Standard Visier justieren.....	57
Störungen und außergewöhnliche Belastungen	9
Störungen: Ursachen und Beseitigung.....	88

T

Technische Daten	31
Transport und Versand	93

U

Übergabe der Waffe	9
Unterschiede der Abzugsvarianten TR und SF	23

V

Varianten.....	20
Verschluss arretieren	43
Verschluss arretieren und nach vorne schnellen lassen.....	43
Verschluss nach vorne schnellen lassen.....	43
Verschluss reinigen	82
Verstellbares Visier justieren	56
Verwendete Symbole.....	5
Verwendung dieser Anleitung	3
Verwendungszweck.....	14
Visierung justieren.....	56
Vorbereitungen.....	43

W

Waffe demontieren.....	75
Waffe einölen	83
Waffe entladen.....	70
Waffe entsorgen	94
Waffe fertigladen.....	64
Waffe konservieren.....	91
Waffe lagern	92
Waffe mit Schalldämpfer benutzen.....	58
Waffe montieren.....	84
Waffe nachladen	69
Waffe reinigen	79
Waffe teilladen	64
Waffe transportieren und versenden.....	93
Waffe verpacken.....	91
Waffe zerstören	94
Waffe zum Schießen vorbereiten	61
Waffe zum Transport vorbereiten	93
Wartungsplan.....	72
Weitere Hinweise	9
Werkzeuge	34

Z

Zerstörung und Entsorgung	94
Zielen.....	67
Zielgruppe dieser Anleitung.....	3
Zusätzliche Maßnahmen bei besonderen klimatischen Bedingungen	62
Zweck dieser Anleitung	3

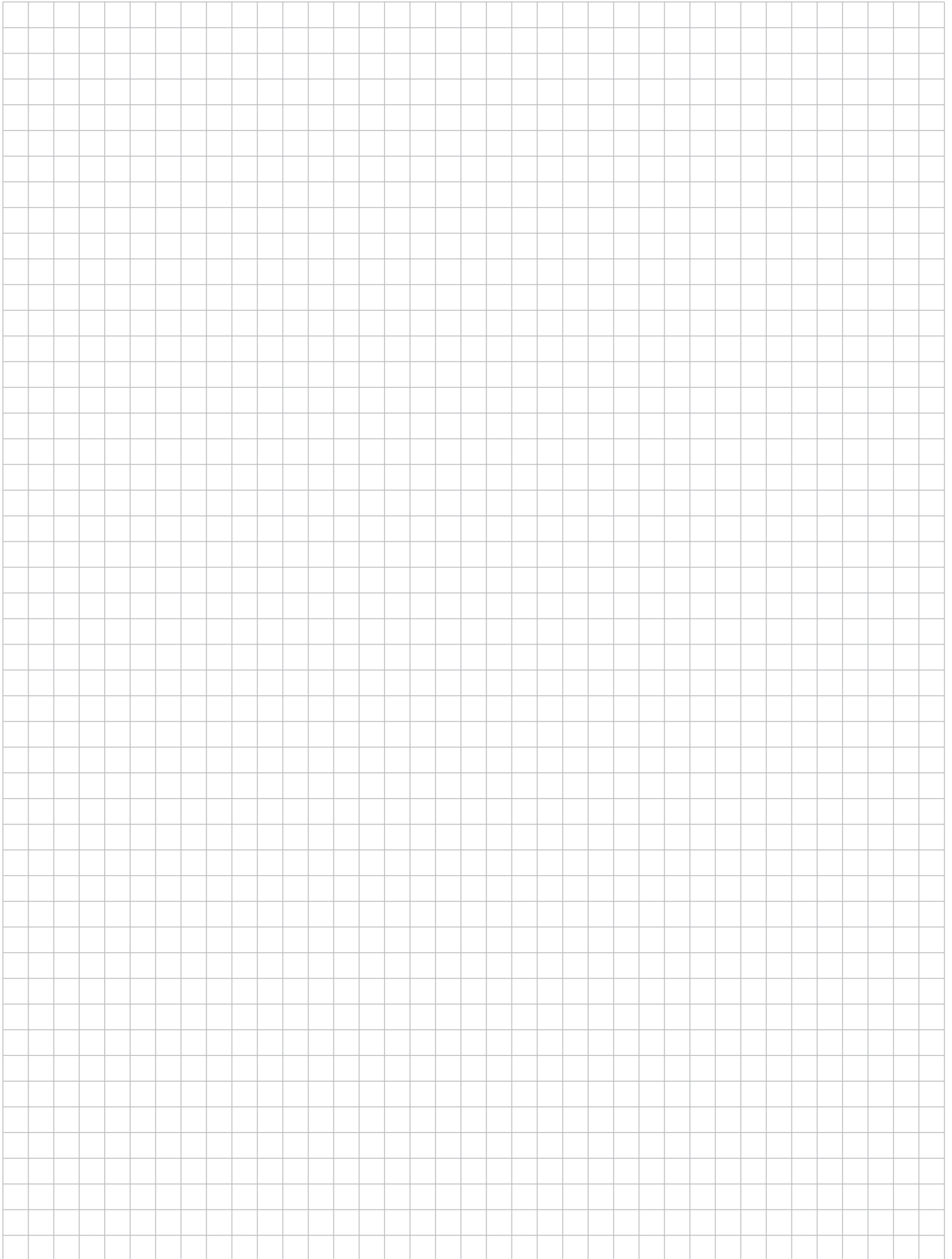

PISTOLE	SFP9-TR	SFP9-SF	SFP40
Kaliber	9 mm x 19		.40 S&W
Funktionsprinzip	Rückstoßlader		
Verschlussystem	Modifizierter Browning-Verschluss		
Abzugssystem	Single Action (SA)		
Magazinkapazität	15 Patronen	13 Patronen	
Abmessungen			
Länge	186 mm		
Breite	33 mm		
Höhe	138 mm		
Rohrlänge	104 mm		
Visierabstand	162 mm		
Gewichte			
Waffe mit Magazin ₁	710 g	820 g	
Magazin, leer	93 g		
Sonstige Daten			
Abzugskraft	30+5 N	22+5 N	22+5 N
Abzugsweg	11 mm / 5 mm ₂	6 mm / 3 mm ₂	6 mm / 3 mm ₂
Geschossgeschwindigkeit -v ₀ -	360 m/s ₃ / 415 m/s ₄		295 m/s ₅
Geschossenergie -E ₀ -	518 J ₃ / 525 J ₄		505 J ₅
Rohrprofil / Drall	Polygon, 6-fach / rechts		

¹ Magazin leer

² Für schnelle Schussfolgen muss der Abzug nicht in die Ausgangsposition entlastet werden.

³ Munition RUAG Ammotec (SX) Sintox Standard, Kaliber 9 mm x 19

⁴ Polizei-Einsatz-Patrone: Action 4, Kaliber 9 mm x 19

⁵ Munition Remington UMC 180 gr., Kaliber .40 S&W

TECHNISCHE DATEN



Heckler & Koch GmbH
Heckler & Koch-Str. 1
78727 Oberndorf/N., Germany

☎ +49 (0) 74 23 / 79-0
☎ +49 (0) 74 23 / 79-23 50

✉ TD@heckler-koch-de.com
🌐 www.heckler-koch.com